

Je parle bien français

Je parle bien français

2^e A.F.

Deuxième Année Fondamentale

Cahier d'exercice

Cahier d'exercice, 2^e A.F. - 2018



2018

JE PARLE BIEN FRANÇAIS
Méthode d'apprentissage du français, langue seconde

Cahier d'exercices

Nom : _____

Prénom : _____

Classe : _____

Nom de l'École : _____

Deuxième
Année



République d'Haïti
MENFP



USAID | **HAITI**
DU PEUPLE AMERICAIN

"Matériels pour expérimentation"



MIT

Table des Matières

Leçons de mise à niveau		page		page
Leçon1	: a-A b-B d-D i-I	6	Leçon28	: Révision(r f ph) 62
Leçon2	: f-F g-G o-O	7	Leçon29	: k c q qu 66
Leçon3	: j-J k-K c-C l-L	8	Leçon30	: k c q qu 67
Leçon4	: e-E é u-U	9	Leçon31	: g ga go gue gui 69
Leçon5	: m-M n-N è ê	10	Leçon32	: g ga go gue gui 70
Leçon6	: p-P r-R ou-OU on-ON	11	Leçon33	: Révision(k c g ga go gue gui) 72
Leçon7	: s-S t-T in	12	Leçon34	: v 78
Leçon8	: v-V z-Z an eu	13	Leçon35	: v 80
Leçon9	: ch oi	14	Leçon36	: Révision(v) 82
Leçon10	: gn	15	Leçon41	: n 86
Leçons d'apprentissage			Leçon42	: n 88
Leçon1	: a à as at	16	Leçon43	: s ss 89
Leçon2	: a à as at	17	Leçon44	: s ss 91
Leçon3	: é er et ez ai	18	Leçon45	: Révision(n s) 92
Leçon4	: é er es et ez ai	20	Leçon46	: ç ce ci 95
Leçon5	: Révision(a à as at l é er et ez ai)	22	Leçon47	: ç ce ci 96
Leçon6	: e eu	24	Leçon48	: z s 98
Leçon7	: e eu	26	Leçon49	: z sentre2voyelles 99
Leçon8	: è ê es est ei ai	27	Leçon50	: Révision(z s ç ce ci) 101
Leçon9	: (è ê es est ei ai)	29	Leçon51	: j ge gi 104
Leçon10	: Révision(e eu è ê es est ai ei)	30	Leçon52	: j ge gi 106
Leçon11	: u	33	Leçon53	: ou 107
Leçon12	: u	35	Leçon54	: ou 109
Leçon13	: i ie is it iz	37	Leçon55	: Révision(j ge gi ou) 111
Leçon14	: i ie is it iz	39	Leçon56	: ch 116
Leçon15	: Révision(u i ie is it iz)	40	Leçon57	: ch 117
Leçon16	: o au eau	46	Leçon58	: e+2consonnes=è 118
Leçon17	: o au eau	48	Leçon59	: e+2consonnes=è 119
Leçon18	: Révision(o au eau)	49	Leçon60	: Révision(ch e+2consonnes=è) 120
Révisions et tests			Révisions et tests	
Leçon24	: r	53	Leçon66	: m 123
Leçon25	: r	54	Leçon67	: m 124
Leçon26	: f ph	56	Leçon68	: an am 125
Leçon27	: f ph	59	Leçon69	: an am 127

	page
Leçon70 : Révision(m an am)	128
Leçon71 : an= en em	131
Leçon72 : em	132
Leçon73 : oi	134
Leçon74 : oi	135
Leçon75 : Révision(an=en em oi)	136
Leçon76 : q qu	139
Leçon77 : q qu	140
Leçon78 : on om	142
Leçon79 : on om	143
Leçon80 : Révision(q qu on om)	144
Leçon81 : in im ain aim ein	146
Leçon82 : in im ain ein	147
Leçon83 : o ô os of au eau	149
Leçon84 : o ô os of au eau	150
Leçon85 : Révision(in im ain aim ein un o ô os of au eau)	151
Révisions et tests	
Leçon91: : ui	155
Leçon92 : ui	156
Leçon93 : ien	159
Leçon94 : ien	160
Leçon95 : Révision(ui ien)	162
Leçon96 : oin	164
Leçon97 : oin	165
Leçon98 : y ill	167
Leçon99 : y ill	169
Leçon100 : Révision(y ill oin)	170
Leçon101 : gn	172
Leçon102 : gn	173
Leçon103 : u i	175
Leçon104 : u i	176
Leçon105 : Révision(gn u i)	178

	page
Révisions et tests	
Leçon106 : oe	180
Leçon107 : oe	181
Leçon108 : f-v	182
Leçon109 : f-v	183
Leçon110 : révision(oe f-v)	185

	page
Révisions et tests	
Leçon116 : or ol os ò	187
Leçon117 : or ol os ò	188
Leçon118 : l r	190
Leçon119 : l r	191
Leçon120 : Révision(or ol os l r)	193
Leçon121 : b-d	196
Leçon122 : b-d	197
Leçon123 : p-t	198
Leçon124 : p-t	199
Leçon125 : Révision(b d p t)	201
Leçon126 : m n	205
Leçon127 : m n	206
Leçon128 : lettres muettes	208
Leçon129 : lettres muettes	209
Leçon130 : révision(m n:lettres muettes)	211
Leçon131 : h	213
Leçon132 : h	215
Leçon133 : mots longs	216
Leçon134 : mots longs	217
Leçon135 : Révision(h:mots longs)	218

Leçon de mise à niveau 1 : a-A b-B d-D i-I

1. Écris les lettres minuscules et majuscules.

a-A _____

b-B _____

d-D _____

i-I _____

2. Écris les mots suivants : bibi - dada - dadi - didi

.....

.....

.....

.....

.....

.....

.....

.....

.....

.....

.....

.....

Leçon de mise à niveau 2 : f-F g-G o-O

1. Écris les lettres minuscules et majuscules.

f-F _____

g-G _____

o-O _____

2. Écris les mots suivants : fofo - gaga - gogo

.....

.....

.....

.....

.....

.....

.....

.....

.....

.....

.....

.....

Leçon de mise à niveau 3 : j-J k-K c-C l-L

1. Écris les lettres minuscules et majuscules.

j-J _____

k-K _____

c-C _____

l-L _____

2. Écris les mots suivants : jojo - kaki - kiki - coca - lila - lili - lola

.....
.....
.....
.....
.....
.....
.....
.....
.....
.....
.....
.....
.....
.....
.....

Leçon de mise à niveau 4 : e-E é u-U

1. Écris les lettres minuscules et majuscules.

e-E _____

é _____

u-U _____

2. Écris les mots suivants : dodu - féfé - lélé - lulu

.....
.....
.....
.....
.....
.....
.....
.....
.....
.....

Leçon de mise à niveau 5 : m-M n-N è ê

1. Écris les lettres minuscules et majuscules.

m-M _____

n-N _____

è _____

ê _____

2. Écris les mots suivants : mène - mina - mule - nani - nène - nono

.....

.....

.....

.....

.....

.....

3. Écris la phrase suivante : Mona a bu du cola.

.....

.....

.....

.....

.....

.....

Leçon de mise à niveau 6 : p-P r-R ou-OU on-ON

1. Écris les lettres minuscules et majuscules.

p-P _____

r-R _____

ou-OU _____

on-ON _____

2. Écris les mots suivants : père - puni - mère - rara - rémi - roule - ronde

.....
.....
.....
.....
.....
.....
.....

3. Écris les phrases suivantes. N'oublie pas la majuscule au début et le point à la fin: La pipe de papa et La poule de Rémi.

.....
.....
.....
.....
.....
.....
.....
.....
.....
.....
.....
.....
.....
.....
.....
.....

Leçon de mise à niveau 7 : s-S t-T in

1. Écris les lettres minuscules et majuscules.

s-S

t-T

in

2. Écris les mots suivants : tête - tonton - lapin - dinde - moulin - mouton -
matin

.....
.....
.....

.....
.....
.....

3. Écris les phrases suivantes : Sara a bu de la soupe et Toni a un mouton.

.....
.....
.....

.....
.....
.....

.....
.....
.....

.....
.....
.....

Leçon de mise à niveau 8 : v-V z-Z an eu

1. Écris les lettres minuscules et majuscules.

v-V _____

z-Z _____

an _____

eu _____

2. Écris les mots suivants : vite - vivi - vole - vote - zaza - zazou

.....
.....
.....
.....
.....
.....

3. Écris les phrases suivantes : « Vita a un joli vélo. » et « Zaza a sali le pantalon. »

.....
.....
.....
.....
.....
.....
.....
.....
.....
.....
.....
.....
.....
.....
.....
.....

Leçon de mise à niveau 9 - ch oi

1. Écris les lettres minuscules.

ch _____

oi _____

2. Écris les mots suivants : bouche - vache - chante - louche - boire - poire

.....
.....
.....
.....
.....
.....
.....

3. Écris les phrases suivantes : «Chantale a un chat et un cochon.»,
«Simon chante dans la douche.» et «Le cheval noir est joli.».

.....
.....
.....
.....
.....
.....
.....
.....
.....
.....
.....
.....
.....
.....
.....
.....
.....
.....
.....
.....
.....

Leçon de mise à niveau 10 : gn

1. Écris les lettres minuscules.

gn

2. Écris les mots suivants : signe - soigne - signal - mignon

.....
.....
.....

3. Écris les phrases suivantes : «Maman soigne les malades.», «Ovide va à la campagne.» et «Ignace a mal à son poignet.»

.....
.....
.....

.....
.....
.....

.....
.....
.....

.....
.....
.....

Leçon 1: a à â as at

1. Entoure les lettres « a, A, à, À ».

c A o a l A N À a a T à A d

2. Relie l'image au mot.

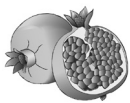

■ une banane

■ une grenade

■ un ananas

■ une balle

■ un avocat

■ une tomate

Leçon 1 : a à â as at

Activité libre.

.....

.....

.....

.....

.....

.....

.....

.....

.....

Leçon 2 : a à â as at

1. Phrase du jour.

.....

.....

.....

.....

.....

.....

2. Dictée.

.....

.....





.....

.....

.....

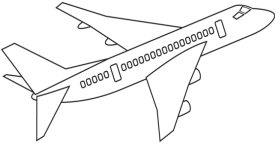
.....

3. Entoure la lettre « a » dans le nom de chaque image.





	
un <u>a</u> avion	un rat
	
une banane	un âne

Leçon 3 : é er es ez ai

1. Entoure les lettres « é, É ».

ê **É** e r É R é B É u é l é d

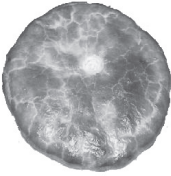
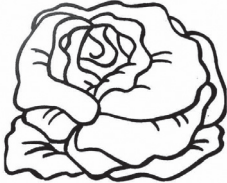
2. Entoure le son /é/ qui s'écrit avec les lettres sur « é », « er », « ez », « ai » et écrit les mots.

		
un panier	une école	un nez
		
un pâté	une laitue	une poupée

Leçon 3 : é er et ez ai

un panier -

3. Écris une phrase avec les mots.

a levé - Le - les pattes. - cheval

Le cheval a levé les pattes.

un mot - le papier. - sur - Pierre écrit

un petit nez. - La poupée - a - de Mélanie.

Écriture.

Leçon 4 : é er es et ez ai

1. Phrase du jour.

.....

.....

.....

.....

.....

.....

2. Dictée.

.....

.....

.....

.....

.....

.....

3. Écris le mot sous l'image.

panier

~~fée~~

télévision

nez

écrit



une fée

une _____



un _____

un _____

elle _____

4. Découpe les mots à l'aide d'un trait pour former une phrase.

R i t a / v a / a u / m a r c h é .

R i t a j o u e d a n s s o n j a r d i n .

R e m i v a r e g a r d e r l a t é l é c h e z M e l i s s a .

Rita va au marché.

Activité libre.

Leçon 5 : Révision

1. Complète chaque phrase avec le mot qui convient.

chat	balle	regarde
jardin	sous	livre

Rita joue dans son jardin.

Elle a sa _____ verte.

La balle roule _____ l'arbre.

Le _____ regarde Rita.

Zaza _____ la balle.

Rita lit son _____.

2. Lis la phrase dans l'encadré puis ajoute la lettre qui manque aux mots.

Phrase

La petite balle verte roule, roule
derrière l'arbre, dans le jardin.

Mots

bal_e

j_rdin

l'_rbre

rou_e

Écris une phrase avec l'un de ces mots.

.....

.....

.....







.....

.....





.....

3. Écris le mot qui correspond à l'image.

lézard lit cheval chat balle ~~ananas~~

		
un <u>a n a n a s</u>	une _____	un _____
		
un _____	un _____	un _____

4. Mets les lettres en ordre et écris le mot trouvé.

htca	ellab
	
un <u>c h a t</u>	une _____
nelu	rliev
	
la _____	un _____

Leçon 6 : e eu

1. Entoure les lettres « e, E ».

è E e r b E e B i u E l e d

2. Relie l'image au mot puis écris les mots.

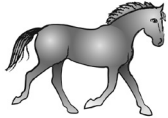

- un feu
- une tortue
- un crabe
- un cheval
- une porte
- un melon

Leçon 6 : e eu

.....

.....

Un cheval -

.....

.....

.....

.....

.....

.....

.....

.....

3. Complète chaque phrase avec le mot qui convient.

acheté

bleue

~~feu~~

cheval

Papa a allumé le feu.

Rita a une robe _____.

Le _____ joue avec sa queue

Maman a _____ de la laitue.

Leçon 7 : e eu

1. Phrase du jour.

.....
.....
.....

.....
.....
.....

2. Dictée.

.....
.....
.....

.....
.....
.....

Activité libre.

.....
.....
.....

.....
.....
.....

.....
.....
.....

Leçon 7 : e eu

Leçon 8 : è ê es est ai ei

1. Entoure les lettres «è, È».

o È f è F È B i è l È é È É

2. Entoure le mot encadré quand tu le lis.

1 belle → bellerobesourisbelleRitachaussurebellechaudière

2 règle → rivièrerèglefourchetteLiliRitarèglechèvrerègle





3 fenêtre → fenêtréfillepêchêchâteaufenêtrèfenêtrèfeufourmi

4 chèvre → chèvresourischerchéchèvrecheminéeratchèvre

3. Relie les syllabes et écris le mot.

rei	■	■	re	_____
frè	■	■	lai	_____
ba	■	■	te	_____
bê	■	■	ne	reine_____

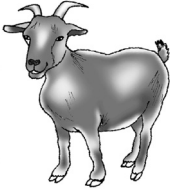
4. Mets les lettres en ordre et écris le mot sous l'image.

une nrgad-èmèr	la eerin
	
une grand-mère	la _____
une èvcrhe	une ternefê
	
une _____	une _____

ai
ei
est
es
è
ê
é
:

Activité libre.

.....

.....

.....

.....

.....

.....

.....

.....

.....

.....

.....

.....

Leçon 9 : è ê es est ai ei

1. Phrase du jour.

.....
.....
.....

2. Dictée.

.....
.....
.....

.....
.....
.....

3. Relie chaque mot à sa définition pour faire une phrase.

- | | | | | |
|-----------------|---|-----|---|--------------------------------|
| Un palais | ■ | est | ■ | la maman de ma mère. |
| La chèvre | ■ | | ■ | une fête. |
| Ma grand-mère | ■ | | ■ | la maman du chevreau. |
| Un anniversaire | ■ | | ■ | la maison où vit un Président. |
-

Leçon 10 : Révision

1. Relie le même mot en minuscules et en majuscules.

porte	■	■	BÉBÉ
bébé	■	■	PORTE
école	■	■	FEU
feu	■	■	ÉCOLE
laitue	■	■	LAITUE

2. Entoure l'image si tu entends le son /e/.

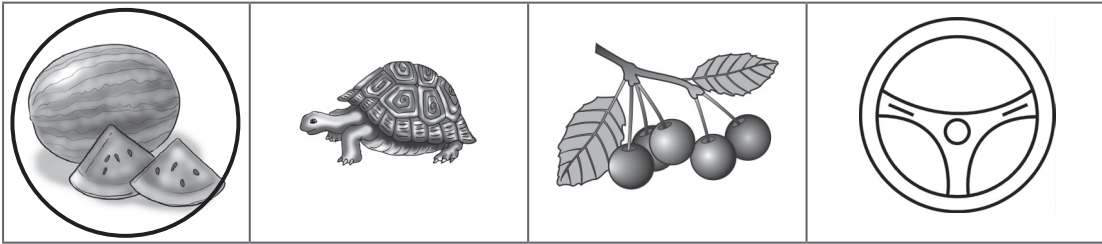

Activité libre.

.....

.....

.....

.....

.....

.....

.....

.....

.....

.....

.....

.....

Leçon 10 : Révision (e eu è é es est ai ei)

4. Écris une phrase avec les mots suivants.

sa petite - a perdu - Rita - balle verte.

Rita a perdu sa petite balle verte.

une banane - J'ai - mon panier. - dans

de Mario - regardent - Les amis - le livre.

5. Complète chaque phrase avec le mot qui convient.

école

melon

~~nez~~

porte

Rita a un joli nez.

Mario joue sur la cour de l'_____.

Paul a acheté un gros _____.

La _____ est ouverte.

.....

.....

.....

.....

.....

.....

.....

.....

.....

.....

Leçon 10 : Révision (e eu è é es est ai ei)

6. Écris chaque mot dans la grille.

~~école~~ melon feu cheval laitue







é						
c						
o						
—						
e						





Leçon 10 : Révision (e eu è é es est ai ei)

Leçon 11 : u

1. Chaque case correspond à une syllabe. Coche la case où tu entends le son /u/.

			
<input type="checkbox"/> <input checked="" type="checkbox"/> <input type="checkbox"/> <input type="checkbox"/>	<input type="checkbox"/> <input type="checkbox"/>	<input type="checkbox"/> <input type="checkbox"/> <input type="checkbox"/>	<input type="checkbox"/> <input type="checkbox"/> <input type="checkbox"/>

2. Mets les syllabes en ordre et écris le mot trouvé.

							
pe	ju	tue	tor				
une jupe		une _____					
							
ra	chu	te	pa	tu	fi	con	re
un _____		la _____					

3. Écris une phrase avec le mot.

tortue

.....
.....
.....

.....
.....
.....

jupe

.....
.....
.....

Leçon 11 : u

Activité libre.

.....
.....
.....

.....
.....
.....

.....
.....
.....

.....
.....
.....

.....
.....
.....

Leçon 12 : u

1. Phrase du jour.

.....
.....
.....
.....
.....

2. Dictée.

.....
.....
.....
.....
.....

3. Écris « le » ou « la » devant chaque mot.

le jus __ jupe __ rue __ nuage

Écris une phrase avec le mot que tu préfères.

.....
.....
.....
.....
.....
.....
.....
.....
.....

4. Relie chaque mot à sa définition pour former une phrase.

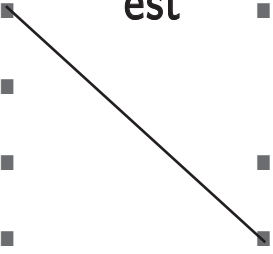
- | | | | | |
|-----------|---|-----|---|-----------------------------|
| La tortue | ■ | est | ■ | un espace où circulent les |
| Une flûte | ■ | | ■ | voitures. |
| Une plume | ■ | | ■ | un objet pour écrire. |
| La rue | ■ | | ■ | un animal avec une carapace |
| | | | ■ | qui marche lentement. |
| | | | ■ | un instrument de musique à |
| | | | | vent. |
- 

Leçon 13 : i ie is it iz

1. Remets les mots en ordre pour former une phrase.

et - Rita - amies - Annie - pour la vie. - sont

.....

Rita et Annie sont amies pour la vie.

sur - le tapis. - chat gris - est assis - Le joli

.....

.....

dimanche. - Je - à - l'école - le - ne vais pas

.....

.....

2. Écris V si c'est vrai et F si c'est faux.

Dans la comptine, Fifi pleure toujours : F

Fifi rit quand elle regarde Lili : _

Fifi est coquine : _

Lili est un garçon : _

Fifi est une fille : _

3. Écris une phrase avec ces mots :

lit - chat

riz - table

moto - balle

Écris une phrase avec le mot que tu préfères

Leçon 13 : i ie is it iz

Leçon 14 : i ie is it iz







1. Phrase du jour.

.....

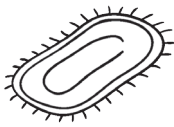
2. Dictée.

.....

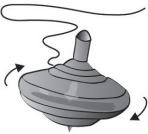
3. Écris le mot sous l'image.

tapis	lit	toupie	riz	fourmi	livre
					
un tapis	un _ _ _			une _ _ _ _ _	
					
du _ _ _		une _ _ _ _ _		un _ _ _ _ _	

Leçon 14 : i ie is it iz

Leçon 15 : Révision

1. Entoure les lettres « i, I » et « u ».

o I é u i u è B i u I è u O

2. Relie l'image au mot.

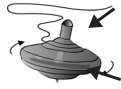

- une fourmi
- une tortue
- une toupie
- une jupe
- une rivière
- la lune

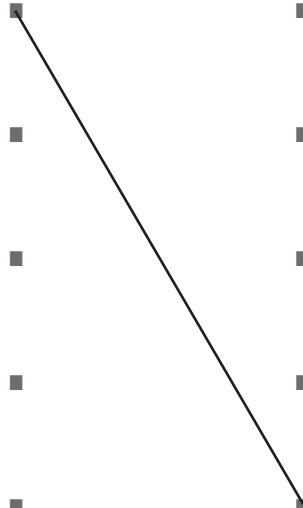

Écris une phrase avec le mot que tu préfères.

.....

.....

.....

.....

.....

.....

.....

.....

.....

.....

Leçon 15 : Révision (u i ie is it iz)

3. Lis la comptine et complète les mots.

Comptine

Petit le cheval.
Petite la tortue.
Ronde la pastèque,
Ronde la lune.

Mots

petit

lune

tortue

pastèque

Écris une phrase avec le mot que tu préfères.

.....
.....
.....
.....
.....
.....
.....









Activité libre.

.....
.....
.....
.....
.....
.....
.....
.....
.....
.....
.....
.....
.....
.....
.....
.....

Leçon 15 : Révision (u i ie is it iz)

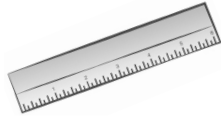
4. Écris le mot qui correspond à chaque image.

règle	tortue	chèvre	jupe
rivière	élèves	cheval	lune
	lunettes	chemin	

		
des <u>lunettes</u>	la _____	une _____
		
une _____	une _____	une _____
		
une _____	un _____	des _____
		
	un _____	

Écris une phrase avec le mot que tu préfères

.....

.....

.....

.....

.....

.....

.....

.....

.....

Leçon 15 : Révision (u i ie is it iz)

5. Complète les phrases avec les mots suivants:

rivière	fourmi	fenêtre
disparu	feuilles	

La balle de Rita a disparu .

Mario regarde à travers la _____.

La cour est remplie de _____.

Je traverse la _____.

Fifi, la _____ s'enfuit.

6. Lis la phrase et complète les mots.

Phrase

Le frère de Rita achète du bon lait pour sa grand-mère.

Mots

frère

l__t

ach_te

grand-m_re

Copie le texte

.....

.....

.....

.....

.....





.....

.....





.....

.....

7. Écris le mot qui correspond à chaque image.

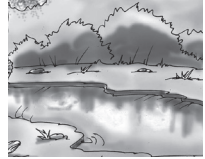
chaudière	café	feu	lèvres	chèvre
				
un feu	une _____	des _____		
				
le _____	une _____			

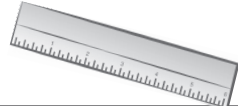
8. Mets les lettres en ordre et écris le mot sous l'image.

vèeriri	roteut
	
une rivière	une _____
rgèel	puje
	
une _____	une _____





9. Écris chaque mot dans la grille.

~~fort~~ cheval tortue jupe melon

The crossword puzzle grid is as follows:

- Row 1: A vertical column of 3 empty cells.
- Row 2: A vertical column of 3 empty cells.
- Row 3: A horizontal row of 5 empty cells.
- Row 4: A horizontal row of 4 cells containing the letters 'f', 'o', 'r', 't'.
- Row 5: A horizontal row of 6 empty cells.

Images and their corresponding words to be placed:

-  jupe
-  tortue
-  melon
-  fort (already filled)
-  cheval

Écris ces mots avec l'article «un» ou «une»

.....

.....

.....

.....





.....

.....

Leçon 15 : Révision (u i ie is it iz)







Leçon 16 : o au eau

1. Chaque case correspond à une syllabe. Coche la case où tu entends le son /O/.

			
<input checked="" type="checkbox"/> <input checked="" type="checkbox"/>	<input type="checkbox"/> <input type="checkbox"/> <input type="checkbox"/>	<input type="checkbox"/> <input type="checkbox"/>	<input type="checkbox"/> <input type="checkbox"/>

2. Écris le mot qui correspond à chaque image.

gâteau taureau ~~château~~ cadeau rideau bateau

		
un <u>château</u>	un _____	un _____
		
un _____	un _____	un _____

Écris une phrase avec le mot que tu préfères.

.....

.....

.....

.....

3. Relie chaque mot à sa définition pour former une phrase.

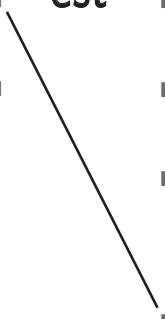
- | | | | | |
|--------------|---|-----|---|---|
| Un bourricot | ■ | est | ■ | un objet qui sert à mettre de l'eau. |
| Le trot | ■ | | ■ | la marche rapide du cheval. |
| Un seau | ■ | | ■ | un véhicule à moteur avec deux.
roues. |
| Une moto | ■ | | ■ | un petit âne. |
- 

Leçon 17 : o au eau

1. Phrase du jour.

.....

.....

.....

.....

.....

.....

2. Dictée.

.....

.....

.....

3. Écris les mots dans la bonne colonne. Attention, un mot peut être dans deux colonnes.

chaud	beau	bourricot	trot	auto
domino	drapeau	moto	seau	eau

o	au	eau
	chaud	

Leçon 17 : o au eau

Leçon 18 : Révision

1. Entoure les lettres « o, O, ô ».

J O G i t F o h o L I ô f O

2. Relie l'image au mot et écris les mots.

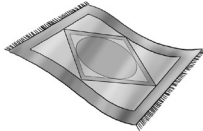

- une toupie
- un tapis
- un bourricot
- un cochon
- du riz

.....
.....
un bourricot -
.....
.....
.....
.....
.....
.....
.....
.....
.....

Leçon 18 : Révision (o au eau)

3. Entoure le mot encadré quand tu le lis.

moto → motoboulechienmangemotomotorobotlivrerat

domino → dominopouledominobébébiberondominocabriboule

joli → joliquatrejoliatdominopattejolimulepatte

ami → amiRitaaminidtapisamiMartinechatmotojolibea

4. Complète chaque phrase avec le mot qui convient.

moto pattes ~~lit~~ jolie

Rita a un petit lit.

Mario a une .

La dodine est .

La souris a des .





Copie les phrases.

.....
.....
Rita
.....
.....
.....
.....
.....
.....



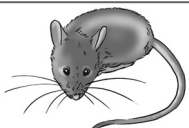
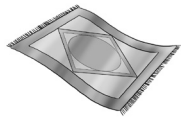

Leçon 18 : Révision (o au eau)

5. Écris le mot sous l'image.

fourmi dodine ~~nid~~ tapis souris drapeau

		
un <u>nid</u>	une _____	une _____
		
un _____	une _____	le _____

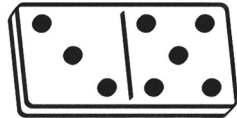
6. Mets les lettres en ordre et écris le mot sous l'image.

eautâg	omot
	
un <u>gâteau</u>	une _____
mdoion	otrrbouci
	
un _____	un _____

7. Écris une courte phrase avec chaque mot.

seau





auto

drapeau



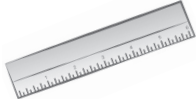

domino

Leçon 24 : r

1. Coche la case si tu entends le son /r/.

				
<input checked="" type="checkbox"/>	<input type="checkbox"/>	<input type="checkbox"/>	<input type="checkbox"/>	<input type="checkbox"/>

2. Relie chaque image a son nom.

	■	■ un râteau
	■	■ un parapluie
	■	■ une serviette
	■	■ un lézard
	■	■ un fort

Leçon 25 : r

1. Phrase du jour.

.....
.....
.....

2. Dictée.

.....
.....
.....

.....
.....
.....

3. Écris les syllabes «ra», «ri», «ru», «ro» pour compléter le nom de chaque image.



rose



un r at



une r oe



une sour is

Écris une phrase avec les mots que tu préfères.

.....
.....
.....

.....
.....
.....

Activité libre.

Leçon 26 : f ph

1. Colorie les poissons qui ont toutes les lettres du mot « dauphin ».

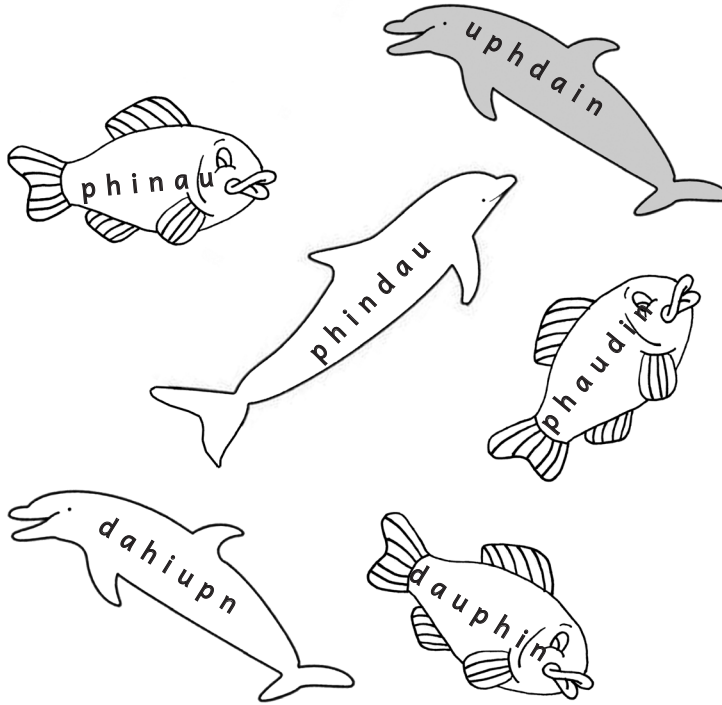

Leçon 26 : f ph

Activité libre.

.....

.....

.....

.....

.....

.....

.....

.....



.....

.....

.....

.....

2. Mets les syllabes en ordre et écris le mot sous l'image.

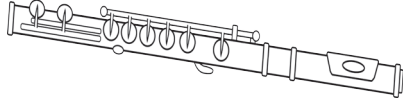
					
pho	té	ne	lé	to	pho
un téléphone				une _____	
					
tre	nê	fe	te	flû	
une _____			une _____		

3. Entoure les images si tu entends le son /f/.

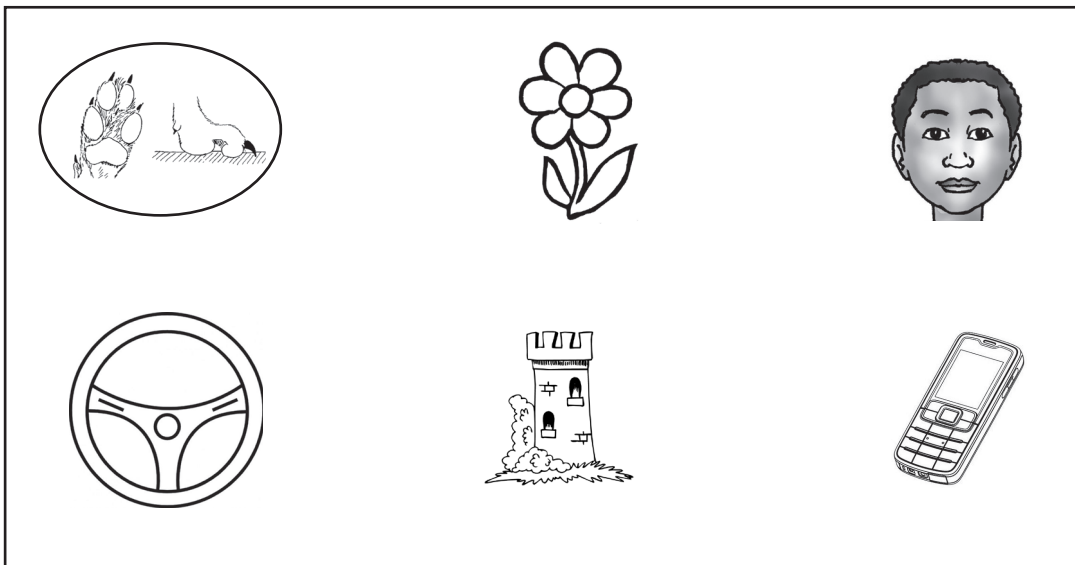

4. Écris deux mots que tu connais avec le son /f/ et écris une phrase avec chaque mot.

.....

.....

.....

.....

.....

.....

.....

.....

.....

.....

.....

.....

.....

.....

.....

Activité libre.

.....

.....

.....

.....

.....

.....

.....

.....

.....

.....

.....

.....

.....

.....

.....

Leçon 27 : f ph

1. Phrase du jour.

.....
.....
.....
.....
.....
.....

2. Dictée.

.....
.....
.....
.....
.....
.....

3. Écris tout l'alphabet français dans les cases.

		c	d									
												z

Activité libre.

.....
.....
.....
.....
.....
.....

4. Entoure les lettres nécessaires pour écrire chaque mot.

Un l a i (é) (l) e è (é) f (ph) f e n h e n t (an) r s (t) a n z

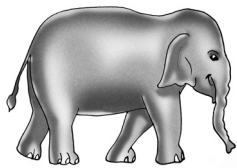

un éléphant

Un f h a n i a m t c ô h t p i e ô n m u o e m x



un fantôme

Une p h a f e i o u c u h t è r e ô n m u o i m s t



une fourmi

Un é h g f e i a p h n c r h t p ç é ô n m r l e m s n o



un téléphone

5. Écris une phrase avec chacun de ces mots.

gâteau

.....
.....
.....
.....
.....
.....

école





.....
.....
.....
.....
.....
.....

Activité libre.



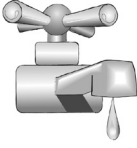

.....
.....
.....
.....
.....
.....
.....
.....
.....
.....
.....
.....
.....
.....
.....

Leçon 28 : Révision

1. Chaque case correspond à une syllabe. Coche la case là où tu entends le son /r/.

			
<input checked="" type="checkbox"/> <input type="checkbox"/> <input type="checkbox"/>	<input type="checkbox"/> <input type="checkbox"/>	<input type="checkbox"/> <input type="checkbox"/>	<input type="checkbox"/> <input type="checkbox"/> <input type="checkbox"/>

2. Chaque case correspond à une syllabe. Coche la case là où tu entends le son /f/.

			
<input type="checkbox"/> <input type="checkbox"/> <input type="checkbox"/> <input type="checkbox"/>	<input type="checkbox"/> <input type="checkbox"/>	<input type="checkbox"/> <input type="checkbox"/> <input type="checkbox"/> <input type="checkbox"/>	<input type="checkbox"/> <input type="checkbox"/> <input type="checkbox"/>

3. Trouve l'intrus dans la liste des mots suivants et barre-le.

une fermière - une fourmi - une fenêtre - ~~un livre.~~

un robinet - un râteau - un domino - un rideau.

un éléphant - une forêt - une photo - une phrase.

Leçon 28 : Révision (r f ph)

Écris une phrase avec le mot que tu préfères.

.....
.....
.....

4. Entoure les lettres qui correspondent aux sons /r/ et /f/ dans les mots.

Mario et Rita font un joli fort avec leur grand frère.

Mario est très triste, Rita aussi.

Rita cherche sa balle verte partout dans le jardin mais elle a disparu.

Ferme la porte s'il te plaît mon frère !

J'ai fait un gros gâteau au sucre et au chocolat pour la fête de ma maman Fanny.

5. Relie les mots à chaque définition pour former une phrase.

- | | | | | |
|-----------------|---|-----|---|--|
| Un fort | ■ | est | ■ | une vaste terre couverte d'arbres. |
| La vague | ■ | | ■ | un grave accident, un désastre. |
| Une forêt | ■ | | ■ | un mouvement de l'eau causé par le vent. |
| Une catastrophe | ■ | | ■ | un grand château pour protéger les villes. |
-

6. Écris le mot à côté de l'image.

~~forêt~~

fermière

éléphant

téléphone



f							
---	--	--	--	--	--	--	--

o							
---	--	--	--	--	--	--	--

r							
---	--	--	--	--	--	--	--

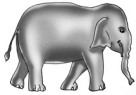

		e					
--	--	---	--	--	--	--	--

t							
---	--	--	--	--	--	--	--

Leçon 28 : Révision (r f ph)

Écris chaque mot avec «un» ou «une».

.....

.....

.....

.....

.....

.....

.....

.....

.....

7. Remets les mots en ordre pour former des phrases.

le quatrième - de la semaine. - est - Jeudi - jour

Jeudi est le quatrième jour de la semaine.

Jean. - de Rita - s'appelle - Le grand frère - et de Mario

joue - avec - Le - chat - la - petite - verte. - balle

maman. - au - téléphone - Papa - avec - parle

Leçon 29 : k c q qu

1. Mets les syllabes en ordre et écris le mot trouvé.



un re quin



un _ _ _ _ _



une _ _ _ _ _

2. Écris chaque mot dans la bonne colonne. Attention un mot long peut s'écrire dans 2 colonnes.

~~une école~~ - quatre - une couleur - un cobra -
Kenscoff - une coquine - un képi - quinze - un coq -
un bec - cinq - un kiosque

k	q	qu	c = k
			une école

Leçon 29 : k c q qu

Leçon 30 : k c q qu

1. Phrase du jour.

.....
.....
.....

2. Dictée.

.....
.....
.....

3. Complète les mots avec la bonne syllabe.

ca ~~eo~~ cu que ki qua

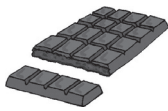

■ du cho CO lat



■ un _____ osque



■ une _____ sserole



■ un cas _____

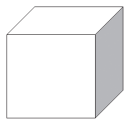

■ un _____ be



■ _____ tre

Écris les mots:

.....
.....
..... du chocolat -

.....
.....

.....

4. Écris une phrase avec ces mots :

masque - carnaval





.....
.....
.....
.....
.....
.....

moto - casque

.....
.....
.....
.....
.....
.....

Leçon 31 : g ga go gue gui

1. Chaque case correspond à une syllabe. Coche la case où tu entends le son /g/.

			
<input checked="" type="checkbox"/> <input type="checkbox"/> <input type="checkbox"/>	<input type="checkbox"/> <input type="checkbox"/>	<input type="checkbox"/> <input type="checkbox"/>	<input type="checkbox"/> <input type="checkbox"/> <input type="checkbox"/>

2. Colorie l'image lorsque tu entends le son /g/.

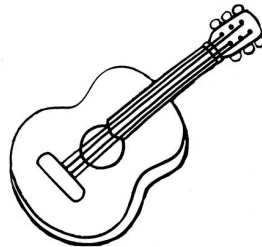
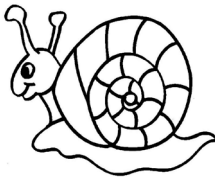
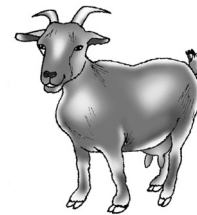

Leçon 32 : g ga go gue gui

1. Phrase du jour.

.....
.....
.....

2. Dictée.

.....
.....
.....

.....
.....
.....

3. Complète les mots avec les syllabes « ga », « go », « gue » ou « gui ».

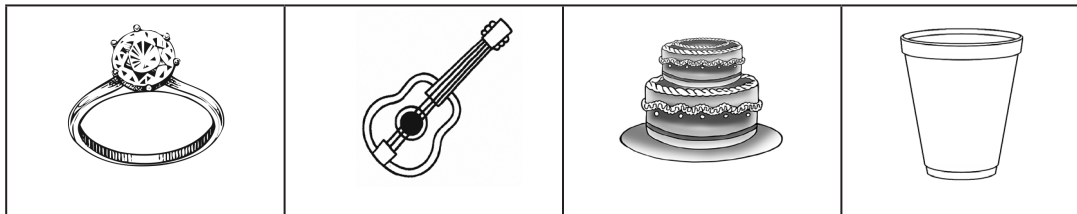

une ba gue

une _ _ _ tare

un _ _ _ teau

un _ _ belet

Leçon 32 : g ga go gue gui

4. Complète chaque phrase avec le mot correct.

glaces	grands	guitare
vague	légumes	

As-tu vu ma belle guitare ?

J'aime les _____ verts.

La grande _____ ne peut plus détruire le fort.

Les petits et les _____ enfants adorent
les _____.

5. Choisis deux mots de l'exercice 4 et écris deux phrases.

.....

.....

.....

.....

.....

.....

.....

.....

.....

.....

.....

.....

.....

.....

.....

.....

.....

.....

Leçon 32 : 9 ga gue gui

Leçon 33 : Révision

1. Entoure les lettres « g, G » et « c, C ».



2. Relie l'image au mot.

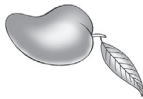
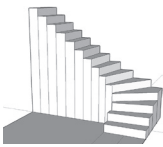

▪ une guitare

▪ un escalier

▪ une mangue

▪ une carotte

▪ un gallon

▪ une caméra

Écris une courte phrase avec le mot que tu préfères.

.....

.....

.....

.....

.....

.....

Leçon 33 : Révision (k c g ga go gue gui)

3. Cherche le mot encadré et entoure-le.

1 grenouille → gargouille gribouille grenouille patrouille

2 criquet → briquet criquet crique cirque

3 gare → garage pare grave gare

4 crabe → barque carpe crabe craque

5 gourde → goutte gourde poudre garde

4. Relie les points en respectant l'ordre alphabétique, pour dessiner un cheval de mer.

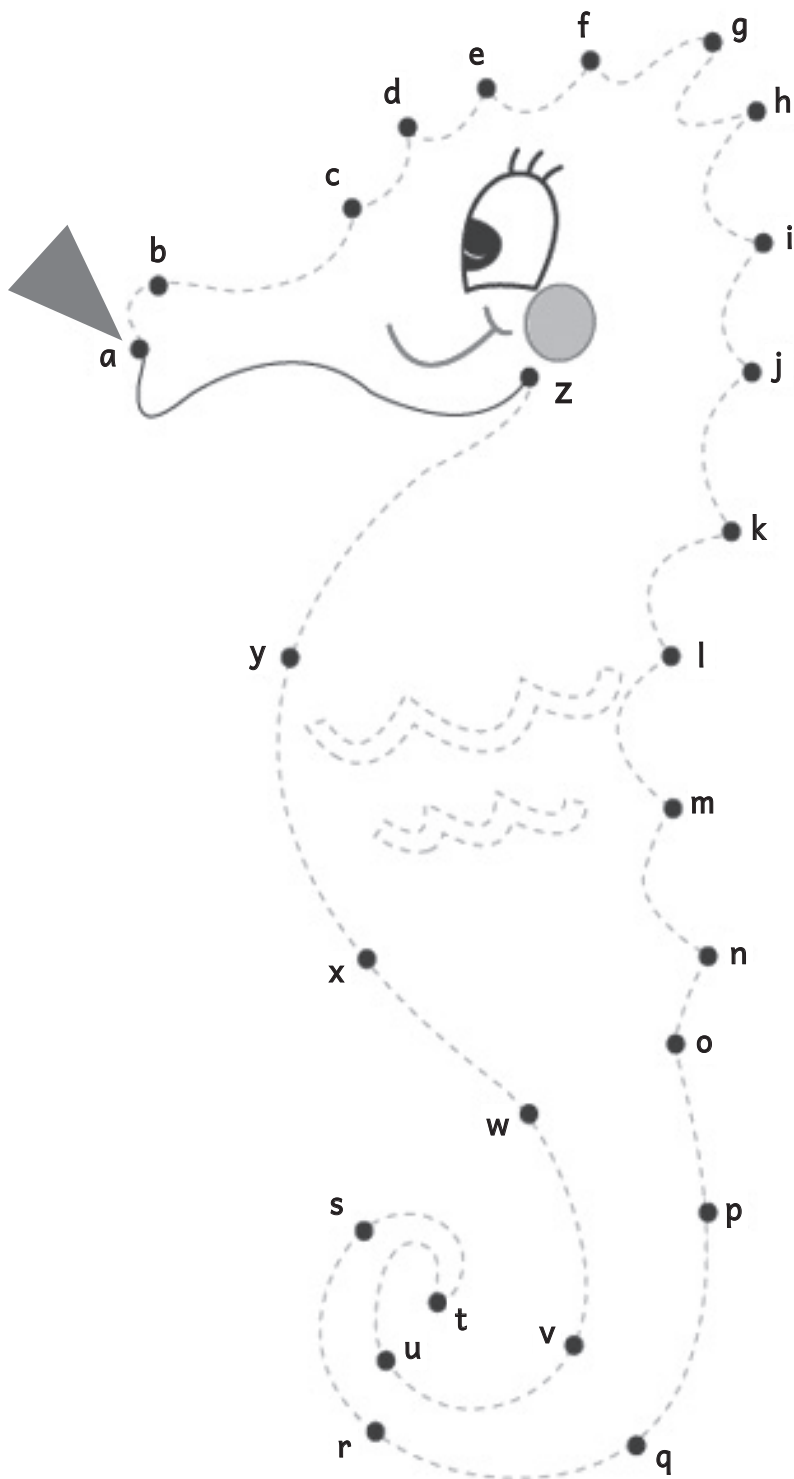





Leçon 33 : Révision (k c g ga go gue gui)

5. Complète chaque phrase avec le mot qui convient.

vagues	décorent	regarde
grandes	grave	reconstruire

- Gustave regarde ses amis bâtir le fort
- Ce n'est pas _____, les enfants vont rebâtir le fort.
- Jean aide Rita et son petit frère Mario pour _____ un grand fort encore plus beau.
- Les _____ sont vraiment fortes, elles ont écrasé la tour.
- Les enfants _____ le joli fort et ses _____ tours.

6. Mets les lettres en ordre et écris le mot sous l'image.

 allngo	 eenrgad
un g a l l o n	une _____
 noikmo	 iékp
un _____	un _____

7. Cherche le mot qui correspond à l'image et entoure-le.



un kiosque un kimono le karaté un crocodile

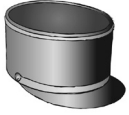

un kimono un chapeau une tête un képi



une grenade une graine une patate un légume



une tasse une gomme un gobelet un gallon



le gazon un garçon un sac une gourde

gui)
gue
go
ga
g
c
k
Révision
:
Leçon 33

Activité libre.

.....
.....
.....
.....
.....
.....
.....
.....
.....
.....
.....
.....
.....
.....
.....
.....
.....
.....
.....
.....
.....

8. Devant les lettres « e » et « i », il faut mettre un « u » pour faire le son /g/. Écris les mots représentés par les images pour compléter les phrases.

■ Quand on se brosse les dents, il ne faut pas oublier de broser sa langue.



■ Pour ma fête, j'aimerais un gros _____ au chocolat, à la banane et à la _____.

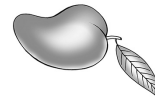

■ Les _____ ne font pas de miel mais elles piquent et on a très mal.



■ Sais-tu jouer à la _____ ?



Écris les deux phrases que tu préfères .

.....
.....
.....
.....
.....
.....
.....
.....
.....
.....
.....
.....
.....
.....
.....
.....
.....
.....
.....
.....
.....

Leçon 34 : v

1. Colorie l'image si tu entends le son /V/.

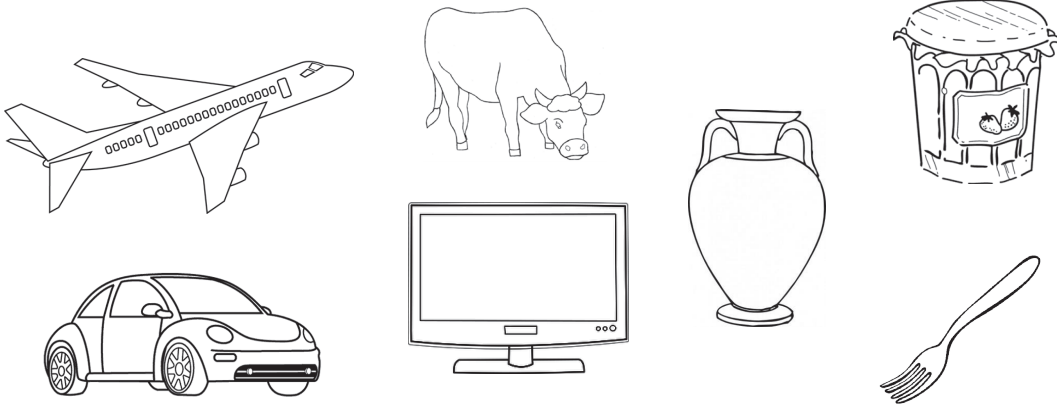

2. Trouve l'intrus dans la liste de mots suivants et barre-le.

- v une vague - viens - une vache - un vélo - ~~une fourmi~~
.. un avion - une télévision - une mouche - une vache
Leçon 34 un cheval - vite - avale - fourchette - ovale
j'aime - les livres - un lavabo - un vert

3. Complète les mots avec les syllabes « va », « vé » ou « vi », et écris une phrase avec le mot que tu préfères.

Un vélo un la __ bo il va __ te le che __ l

.....
.....
.....
.....
.....
.....
.....
.....

Activité libre.

.....

.....

.....

.....

.....

.....

.....

.....

.....

.....

.....

.....

.....

.....

.....

.....

.....

.....

.....

.....

.....

.....

.....

.....

Leçon 35 : v

1. Phrase du jour.

.....
.....
.....

2. Dictée.

.....
.....
.....

.....
.....
.....

.....
.....
.....

3. Écris un mot avec le son /V/ et fais une phrase avec le mot trouvé.

.....
.....
.....

.....
.....
.....

.....
.....
.....

4. Complète chaque phrase avec le mot qui convient.

triste

sur

avec

~~est~~

Le fort est rebâti.

Jean est assis ___ le sable.

Les enfants décorent le fort _____ des coquillages.

Mario est très _____.

5. Remets les mots en ordre pour former des phrases.

joue - pour - du violon - sa tante. - Victor

.....
.....
.....
.....
.....
.....
.....
.....
.....
.....

Valérie et Vincent. - mes - voir - Je vais - amis

.....
.....
.....
.....
.....
.....
.....
.....
.....
.....

Leçon 35 : v

Leçon 36 : Révision

1. Entoure la lettre « v - V ».

p N **V** i a t u m o v n P V e

2. Relie l'image au mot et écris les mots.

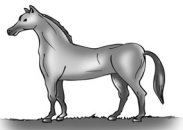

■ un avocat

■ un livre

■ le vélo

■ une vache

■ une voiture

■ un cheval

Leçon 36 : Révision (v)

un livre -

3. Complète chaque phrase avec le mot qui convient.

lavabo deviné dodine ~~cheval~~ salade

Le cheval arrive au galop.

La _____ verte est bonne pour la santé.

Rita a lavé le _____. Il est tout blanc.

Maman soulève la _____. Elle est lourde.

Les élèves ont _____ la bonne réponse.

4. Lis le texte qui est dans le rectangle, puis ajoute la lettre qui manque dans les mots.

Texte

Un chien arrive. Il démolit le fort.
Mario et Rita ont rebâti le fort.
Les enfants le décorent avec des coquillages.

Mots

a^vec _émolit _écorent arri_e

Écris le texte.

.....

.....

.....

.....

.....

.....

.....

.....

.....







.....

.....

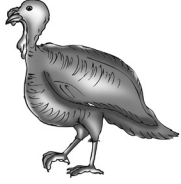
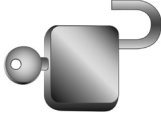
.....

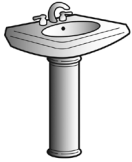
5. Écris le mot qui correspond à chaque image.

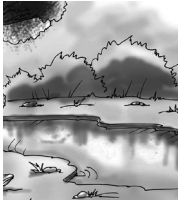
cadenas	dé	dinde	vache
télévision	ordinateur	lavabo	rivière
diamant			

		
une dinde	un _ _ _ _ _	un _ _
		
un _ _ _ _ _	un _ _ _ _ _	un _ _ _ _ _
		
une _ _ _ _ _	une _ _ _ _ _	une _ _ _ _ _

Écris une phrase avec l'un de ces mots.

.....

.....



.....

.....

.....

.....

6. Mets les lettres en ordre et écris le mot qui correspond à l'image.

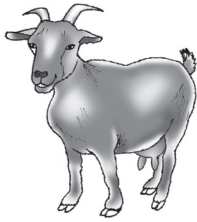
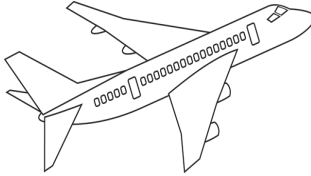
slaive	avicnc
	
une valise _	un _ _ _ _ _
vceèrh	invoa
	
une _ _ _ _ _	un _ _ _ _ _

Écris deux phrases avec les mots que tu préfères .

.....

.....

.....

.....

.....

.....

.....

.....

.....

.....

.....

.....

Leçon 36 : Révision (v)

Leçon 41 : n

1. Entoure les lettres « n N ».

N i n m n H N E h n v N M s

2. Trouve l'intrus dans la liste des mots suivants et barre-le.

anolis banane animal madame
nid âne maïs noir

3. Complète les phrases.

nid ~~mis~~ cabane mûre

Rita a mis sa jupe bleue.

L'oiseau est tombé du ____.

Ma banane est bien ____.

La petite _____ est dans la forêt.

Copie les phrases.

.....
.....
.....

.....
.....
.....

.....
.....
.....

4. Complète les phrases.

dans

nappe

~~diner~~

dominos

Je prépare la table pour le dîner.

Il y a un colibri _____ son nid.

Maman lave une _____.

Grand-mère joue aux _____.

Leçon 42 : n

1. Phrase du jour.

.....

.....

.....

.....

.....

.....

2. Dictée.

.....

.....

.....

.....

.....

.....

Activité libre.

.....

.....

.....

.....

.....

.....

.....

.....

.....

.....

.....

.....

Leçon 42 : n

Leçon 43 : s ss

1. Relie l'image au mot.



- une tasse
- un sac
- une calabasse
- une souris
- une cassave

2. Entoure le nom masculin de chaque colonne et copie tous les mots avec l'article «le» ou «la».

tasse	surette	salle de classe
calabasse	poussin	sandale
cassave	souris	soupe
sucre	salade	sac

.....

.....

.....

.....

.....

.....

.....

.....

.....

3. Remplace le mot souligné par un mot de même sens et écris la phrase.

amie favori belles surveiller

Le joli petit cabri tout blanc est le préféré de Rita.

.....
.....
.....

Rita va garder les cabris de Grannie-Lili.

.....
.....
.....

Nono joue avec la copine de Nina.

.....
.....
.....

Les nappes des Nippes sont très jolies.

.....
.....
.....

4. Écris une phrase simple avec les mots suivants.

la/une cassave la/une banane la/une tasse

.....
.....
.....

.....
.....
.....

.....
.....
.....

.....
.....
.....

Leçon 43 : s ss

Leçon 44 : s ss

1. Phrase du jour.

.....
.....
.....

2. Dictée.

.....
.....
.....
.....
.....

3. Entoure le nom féminin de chaque colonne et écris tous les mots avec l'article «le» ou «la».









sable	sirop	seau	silence
sofa	savon	sapin	classe
sel	sucre	sirène	souper
tasse	surette	bassin	sable

.....
.....
le sable -
.....
.....
.....
.....
.....

Leçon 45 : Révision

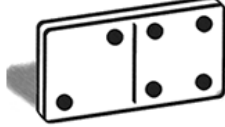
1. Écris le mot qui correspond à chaque image.

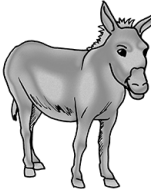
domino	nid	âne	tasse
dodine	nuage	banane	ananas
	calebasse		

		
un nid	un _____	un _____
		
la _____	un _____	une _____
		
une _____	un _____	une _____

Écris une phrase avec l'un de ces mots.

.....





.....

.....

2. Mets les syllabes en ordre et écris le mot trouvé.

no a lis	un anolis
ne do di	une
a nu ge	un
pa ra dou	du
nas a na	un
nier pa	un
bi net ro	un

3. Mets les lettres en ordre et écris le mot trouvé.

ind	sesat
	
un <u>n</u> id	une _____
ulen	ousirs
	
la _____	une _____

4. Ecris une poésie « À la manière de Sabine ».



La poule

Voici la poule :

Elle a des plumes.

Voici la poule :

Elle a deux ailes.

Voici la poule :

Elle a deux pattes.

Voici la poule :

Elle a un bec.

Voici la poule :

Elle a une queue.

Voici la poule :

Quel bel oiseau !

Leçon 45 : Révision (n s)



Ecris une poésie « À la manière de Sabine » avec ce dessin de chat.



Le chat

Leçon 46 : s = ç ce ci

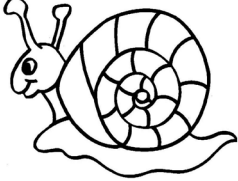
1. Chaque case correspond à une syllabe. Coche la case quand tu entends le son /S/.

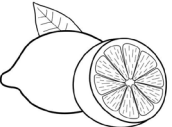
			
<input type="checkbox"/> <input checked="" type="checkbox"/>	<input type="checkbox"/> <input type="checkbox"/> <input type="checkbox"/>	<input type="checkbox"/> <input type="checkbox"/>	<input type="checkbox"/> <input type="checkbox"/>

2. Relie les syllabes pour former des mots.

une pharmacie ■

une gla___ ■

le pou___ ■

une lima___ ■

la poli___ ■

■ ce

■ cie

■ ci

Activité libre.

.....

.....

.....

.....

.....

.....

.....

.....

.....

.....

.....

.....

Leçon 47 : s ç ce ci

1. Phrase du jour.

.....

.....

.....

.....

.....

.....

2. Dictée.

.....

.....

.....

.....

.....

.....

3. Souligne les noms.

<u>Un garçon</u>	un citron	une limace	facile
difficile	avance	une cerise	celui
le ciel		un cercle	les leçons

Activité libre.

.....

.....

.....

.....

.....

.....

.....

.....

.....

.....

.....

.....

.....

.....

.....

.....

.....

.....

Leçon 48 : z

1. Entoure l'image si tu entends le son /Z/.

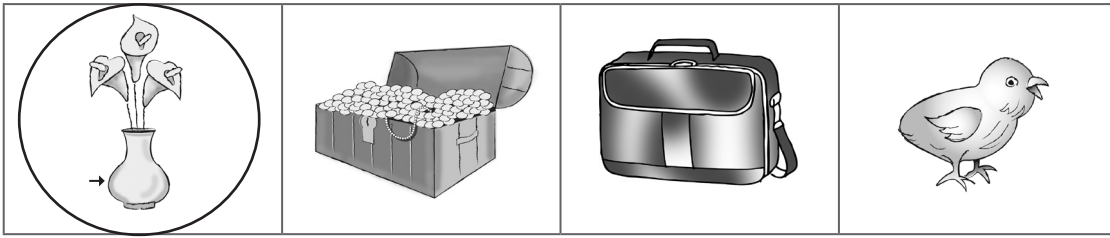

2. Entoure les lettres « s, S ».

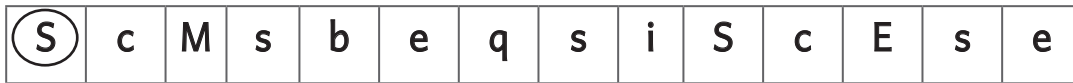

3. Lis les mots et entoure la syllabe si tu entends le son /Z/écris avec un «s».

la cui <u>si</u> ne	un tis su	du jus
il ar ro se	une cho se	une va li se

Activité libre.

.....

.....

.....

.....

.....

.....

.....

.....

.....

.....

.....

.....

.....

.....

.....

.....

.....

.....

.....

.....

.....

.....

.....

Leçon 48 : z s

Leçon 49 : z

1. Phrase du jour.

.....
.....
.....

.....
.....
.....

2. Dictée.

.....
.....
.....

.....
.....
.....

3. Écris « le » ou « la » devant les mots.

__ trésor __ chemise __ baiser

__ rose __ cousin __ cousine

4. Complète les phrases avec des mots de ton choix.

Ma chemise _____.

Rita donne une _____ à sa mère.

Le vase de maman est _____.

Je vais à la _____.

5. Trouve les mots et place-les dans la grille.

Leçon 49 : z s entre 2 voyelles







					r		
					o		
					s		
					e		





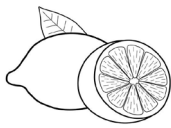

16

Leçon 50 : Révision

1. Chaque case correspond à une syllabe. Coche la case quand tu entends le son /Z/.

			
<input type="checkbox"/> <input checked="" type="checkbox"/>	<input type="checkbox"/> <input type="checkbox"/>	<input type="checkbox"/> <input type="checkbox"/>	<input type="checkbox"/> <input type="checkbox"/> <input type="checkbox"/>

2. Mets les syllabes en ordre et écris les mots trouvés.

		
cui ne si	il se va	che se mi
une cuisine	une _____	une _____
		
se gli é	le co é	se ro
une _____	une _____	une _____

.....

.....

.....









.....

.....

.....

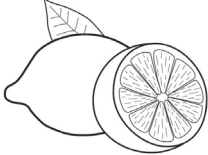
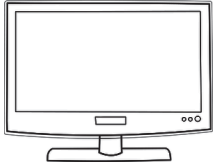
3. Écris le mot sous l'image.

église	valise	citron	trésor
rose	raisins	garçon	cuisine
télévision			

		
une <u>valise</u>	des _____	une _____
		
un _____	un _____	une _____
		
une _____	un _____	une _____

Écris une phrase avec le mot que tu préfères.

.....
.....
.....
.....
.....
.....

4. Écris une poésie «À la manière de Sabine».



Dame Tortue

Dame tortue,	Je m'abrite,
Turlututu	Turlututu
Quand il pleut,	Sous ma dure
Où te caches-tu ?	carapace.

Écris une poésie «À la manière de Sabine» sur la souris.

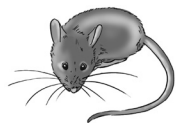

Dame Souris

Dame Souris,	Je m'abrite,
Tirlititi	-----
-----	-----
-----	-----

Leçon 51 : j ge gi

1. Entoure l'image si tu entends le son /j/.

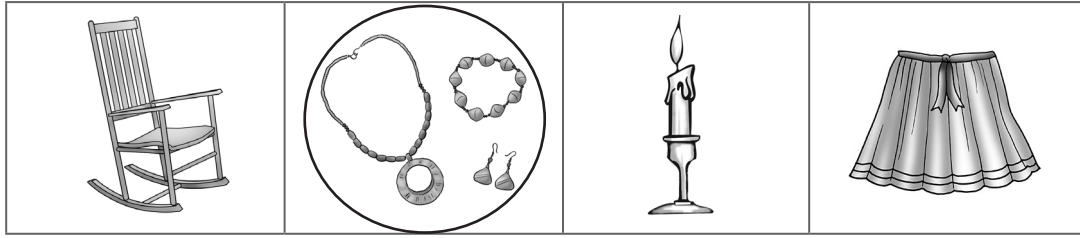

2. Entoure la lettre « j, J ».



3. Complète les mots avec la syllabe « ge » ou « gi ».

une ima ge

la __ rafe

du froma __

la pla __

une bou __ e

une auber __ ne

Écris une phrase avec le mot que tu préfères.

.....

.....

.....

.....

.....

.....

.....

.....

.....

.....

.....

.....

Leçon 51 : j ge gi

Activité libre.

.....

.....

.....

.....

.....

.....

.....

.....

.....

.....

.....

.....

.....

.....

.....

.....

.....

.....

Leçon 52 : j ge gi

1. Phrase du jour.

.....
.....
.....

.....
.....
.....

2. Dictée.

.....
.....

.....
.....

.....
.....



.....
.....

.....
.....

Leçon 52 : j ge gi

Leçon 53 : ou

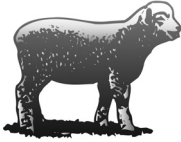
1. Chaque case correspond à une syllabe. Coche la case où tu entends le son /OU/.

			
<input checked="" type="checkbox"/> <input type="checkbox"/>	<input type="checkbox"/> <input type="checkbox"/>	<input type="checkbox"/> <input type="checkbox"/>	<input type="checkbox"/> <input type="checkbox"/>

2. Cherche le mot encadré et entoure-le.



mouton



moutoi

monton

mouton

moiton



bijou



bujoi

bijou

bjiou

bijou



poupée



poupée

ponpée

poujée

poipée



poule



boule

poule

ponle

coule



toupie



tipoue

tonpie

toupei

toupie

Écris une phrase avec le mot que tu préfères.

.....

.....

.....

.....

.....

.....

.....

.....

.....

3. Change la première lettre du mot « bouche » et écris le mot qui correspond à la définition

La Souche est le reste d'un arbre qui a été coupé.

La _ouche est la salle où je me lave.

La _ouche est un insecte dangereux pour la santé.

La _ouche est un ustensile de cuisine.

Leçon 54 : ou

1. Phrase du jour.

.....
.....
.....

.....
.....
.....

2. Dictée.

.....
.....
.....

.....
.....
.....

Activité libre.

.....
.....
.....

.....
.....
.....

.....
.....
.....

3. Trouve les mots et place - les dans la grille.

A crossword puzzle grid with the following layout and content:

- Row 1: [] [] [] [] [] [] [] [] []
- Row 2: [] [] [] [] [] [] [] [] []
- Row 3: [] [] [] [] [] [] [] [] []
- Row 4: [] [] [] [] [] [] [] [] []
- Row 5: [] [] [] [] [] [] [] [] []
- Row 6: [] [] [] [] [] [] [] [] []

Illustrations are placed in the grid:

- Chicken above the top row, column 3.
- Owl above the top row, column 6.
- Mouse above the top row, column 8.
- Ant to the left of the second row, column 1.
- Ram in the third row, column 4.

Letters placed in the grid:

- Row 1, Column 6: h
- Row 2, Column 6: i
- Row 3, Column 6: b
- Row 4, Column 6: o
- Row 5, Column 6: u

Leçon 54 : ou

4. Devinettes.

Je vole, j'ai deux ailes, mon bébé est le poussin:

je suis la _____.

Je suis un objet et je roule: je suis une _____.

Quand on ouvre le robinet, je coule: je suis _____.

Écris une devinette.

.....

.....

.....

.....

.....

.....



.....

.....





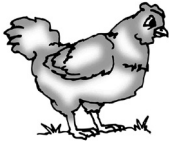

.....

Leçon 55 : Révision

1. Écris la lettre « j » si tu entends le son /j/, et les lettres « ou » si tu entends le son /ou/.













			
j	_ _	_	_

2. Mets les syllabes en ordre et écris les mots trouvés.

						
be	jam	ris	sou	gi	fe	ra
la j <u>a</u> m <u>b</u> e		la _ _ _ _ _		la _ _ _ _ _		
						
mi	four	nal	jour	ga	ge	ra
la _ _ _ _ _		le _ _ _ _ _		le _ _ _ _ _		

3. Écris le mot qui correspond à chaque image.

jupe	bougies	poupée	mouton
bijoux	visage	jambe	joue
chou	toupie	oiseau	garçon

		
une jupe	une _____	un _____
		
une _____	des _____	une _____
		
une _____	un _____	des _____
		
un _____	un _____	un _____

4. Coche si c'est vrai ou faux.

	VRAI 😊	FAUX ☹️
Le mouton est un animal.	✓	
René est le frère de Rita.		
La poule picore.		
Le rossignol est le petit de la poule.		
Rita est dans le pâturage avec les moutons.		

Activité libre.

.....

.....

.....

.....

.....

.....

.....

.....

.....

.....

.....

.....

5. Écris les mots dans la bonne colonne.

~~les jupes~~ les bougies la poupée les moutons le hibou les nuages le visage la jambe la joue les mouches les cousines

singulier	pluriel
	jupes

6. Comment as-tu fait pour trouver les bonnes réponses à l'exercice 5?

.....
.....
.....
.....
.....
.....
.....
.....

7. Que remarques-tu au pluriel?

.....
.....
.....
.....
.....
.....
.....

Leçon 55 : Révision (j ge gi ou)

8. Regarde l'image en haut de la page 50 dans ton livre de lecture et réponds aux questions.

Où se trouvent Rita, Mario et Paul ?

.....
.....
.....

Peux-tu décrire ce qu'ils voient?

.....
.....
.....

.....
.....
.....

.....
.....
.....

.....
.....
.....

Leçon 56 : ch

1. Entoure l'image si tu entends le son /ch/.

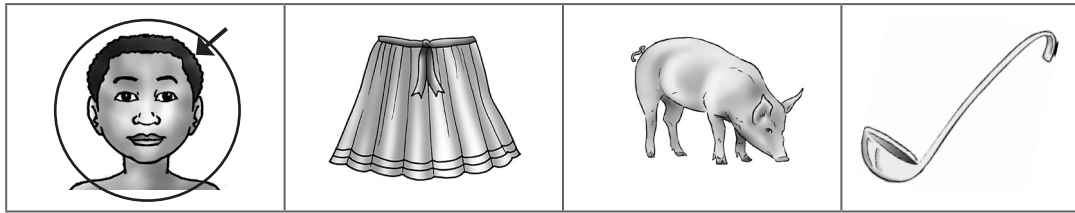

2. Entoure les lettres « ch ».

on	eu	ch	ou	j	CH	q	ch	eu	ch	OU	P	ch	eu
----	----	----	----	---	----	---	----	----	----	----	---	----	----

Leçon 57 : ch

1. Phrase du jour.

.....
.....
.....

.....
.....
.....

2. Dictée.

.....
.....
.....

.....
.....
.....

Activité libre.

.....
.....
.....

.....
.....
.....



.....
.....
.....

.....
.....
.....

Leçon 57 : ch

Leçon 58 : è

1. Chaque case correspond à une syllabe. Coche la case où tu entends le son /è/.

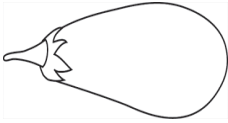
	7		
<input type="checkbox"/> <input type="checkbox"/>	<input type="checkbox"/>	<input type="checkbox"/> <input type="checkbox"/> <input type="checkbox"/>	<input type="checkbox"/> <input type="checkbox"/> <input type="checkbox"/> <input type="checkbox"/>

2. Cherche le mot encadré et entoure-le.

cheveux → chevex veuxcheu cheveux xueveh

brouette → ouebrtte tteebour brouette bretteou

adresse → esadrse dreasse adresse ssread

rectangle → rectangle nrectagle tanrecgle rectaglen

nouvelle → elleouv n nouvelle ouellevn evnellou

Écris une phrase avec le mot que tu préfères.

.....

.....

.....

.....

.....

.....

.....

.....

.....

Leçon 58 : e + 2 consonnes = è

Leçon 59

1. Phrase du jour.

.....
.....
.....

.....
.....
.....

2. Dictée.

.....
.....
.....

.....
.....
.....

Activité libre.

.....
.....
.....

.....
.....
.....





.....
.....
.....

.....
.....
.....



Leçon 59 : e + 2 consonnes = è



Leçon 60 : Révision

1. Écris les lettres « ch » si tu entends le son /ch/ et écris la lettre « è » si tu entends le son /è/.

			
/è/	—	—	—

2. Écris le mot sous l'image et barre les syllabes inutiles.













		
che lou bou veux che cle	che je val	
une louche	des _____	un _____

		
ve vai le sel te fou four chet le pou bel pour		
la _____	la _____	la _____

Leçon 60 : Révision (ch e + 2 consonnes = è)

3. Écris le mot qui correspond à chaque image.

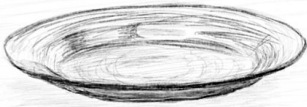
cochon	bicyclette	chat	vache
rectangle	chien	poubelle	allumettes
terre	moustache	chemise	assiette

		
des <u>allumettes</u>	une _____	un _____
		
une _____	un _____	un _____
		
la _____	une _____	une _____
		
une _____	une _____	un _____

4. Coche si c'est vrai ou faux.

	VRAI 😊	FAUX ☹️
Le cheval a sept pattes.		✓
Le cochon a quatre pattes.		
Un chat a démoli le fort de Rita.		
Rita lit son livre au pâturage.		
Rita cherche le cabri blanc.		

5. Regarde l'image de la page 41 dans ton livre de lecture et souligne les phrases qui correspondent à l'image.

La grand-mère de Rita est sur sa dodine. Rita est assise sur les genoux de sa grand mère. Grannie-Lili porte une chemise rouge. Les cabris marchent derrière la poule.

Écris le texte corrigé.

.....

.....

.....

.....

.....

.....

.....

.....

.....

.....

.....



.....

Leçon 66 : m

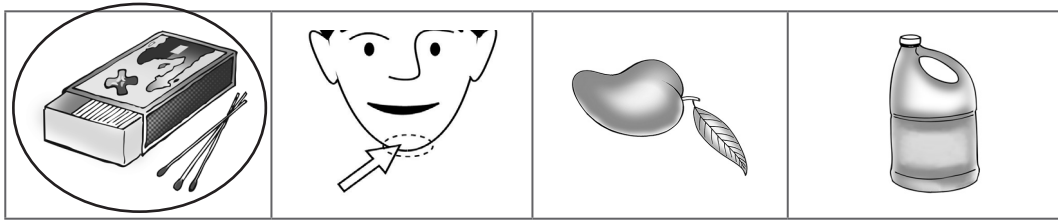
1. Entoure l'image si tu entends le son /m/.

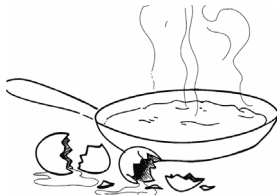

2. Entoure la bonne syllabe et complète le mot qui est en dessous de l'image.

					
mar	<u>mous</u>	se	pe	ne	me
m <u>ous</u> tique		chemi _ _		o _ _ lette	

3. Écris une phrase avec le mot que tu préfères.

.....

.....

.....

.....

.....

.....

.....

.....

.....

.....

.....

.....

Leçon 66 : m

Leçon 67 : m

1. Phrase du jour.

.....

.....

.....

.....

.....

.....

.....

.....

.....

2. Dictée.

.....

.....

.....

.....

.....

.....

.....

.....

.....

Activité libre.

.....

.....

.....

.....

.....

.....

.....



.....

.....

Leçon 67 : m

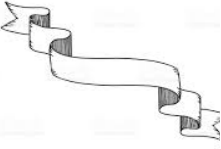
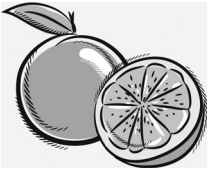

Leçon 68 : an am

1. Coche la case si tu entends le son /an/.

			
<input type="checkbox"/> <input checked="" type="checkbox"/>	<input type="checkbox"/> <input type="checkbox"/> <input type="checkbox"/>	<input type="checkbox"/> <input type="checkbox"/>	<input type="checkbox"/> <input type="checkbox"/> <input type="checkbox"/>

2. Écris le mot qui correspond à chaque image.

chambre	banc	pantalon	ampoule
quarante	marchande	champion	ruban
tambour	ambulance	sandale	mangues

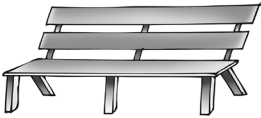
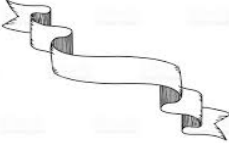
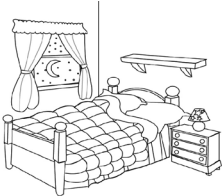
		
un <u>pantalon</u>	une _____	des _____
		
un _____	un _____	une _____

Leçon 68 : an am

40



une _____

le _____



un _____

une _____

une _____

Activité libre.

.....

.....

.....

.....

.....

.....

.....

.....

.....

.....

.....

.....

.....

.....

.....

.....

.....

.....

.....

.....

.....

.....

.....

Leçon 69 : an am

1. Phrase du jour.

.....
.....
.....

.....
.....
.....

2. Dictée.

.....
.....
.....

.....
.....
.....

.....
.....
.....

.....
.....
.....



.....
.....
.....

.....
.....
.....

Leçon 69 : an am

Leçon 70 : Révision

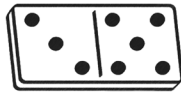
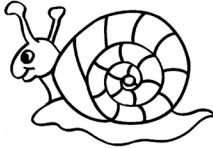
1. Écris la lettre « m » si tu entends le son /m/ et écris les lettres « an » ou « am » si tu entends le son /an/.

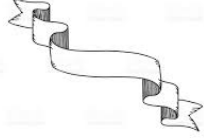
			
m	—	—	—

2. Entoure les lettres qui correspondent aux sons /m/ et /an/ dans les mots.

Antonia a un pantalon blanc.

Rita a une gomme et une règle dans son sac.

Rita a des rubans blancs dans ses cheveux.

Gaston met ses jambes sur le banc.

Activité libre.

.....

.....

.....

.....

.....

.....

.....

.....

.....

Leçon 70 Révision (m an am)

3. Écris les mots qui manquent dans le texte. Attention, il y a 2 intrus.

championnes

maison

chante

plante

chambre

chanson

Ce matin, les filles ont battu les garçons au football, elles sont championnes.

Marie saute et _____ sur la route du retour.

Arrivée à la _____, elle danse dans sa

_____.

Activité libre.

.....

.....

.....

.....

.....

.....

.....

.....

.....









.....

.....

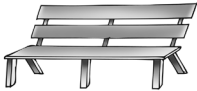
.....

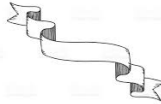

4. Écris le mot qui correspond à chaque image.

mandarine	banc	ruban
mangue	enfants	jambe
ampoule	pantalon	sandale

		
une ampoule	un _____	les _____
		
un _____	une _____	un _____
		
la _____	une _____	une _____

Leçon 71 : an = en em

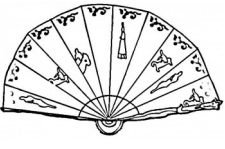
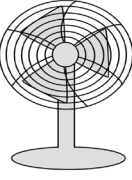
1. Coche si tu entends le son /an/ qui s'écrit «en» ou «em».

			
<input type="checkbox"/>	<input type="checkbox"/>	<input type="checkbox"/>	<input type="checkbox"/>

2. Cherche le mot encadré et entoure-le.

menton	→	mtonen	monten	menton
lampe	→	lempe	lampe	lemap
pantalon	→	pentonlon	pontalan	pantalon

Activité libre.

.....

.....

.....

.....

.....

.....

.....

.....

.....

.....

.....

.....

Leçon 72 : en em

1. Phrase du jour.

.....

.....

.....

.....

.....

.....

.....

.....

.....

2. Dictée.

.....

.....

.....

.....

.....

.....

.....

.....

.....

3. Mets les mots en ordre pour former des phrases.

vend - des fruits - La marchande - au marché.

.....

.....

.....

froid. - il fait - En - décembre,

.....

.....

.....

que - aimes - Est-ce - chocolat ? - tu - le



.....
.....
.....

Leçon 73 : oi

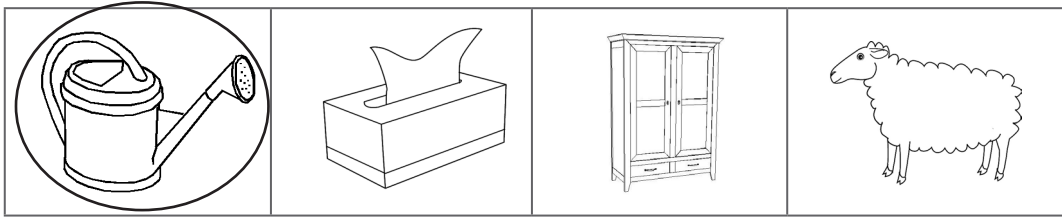
1. Entoure l'image si tu entends le son /Oï/.

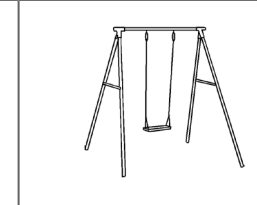

2. Chaque case correspond à une syllabe. Coche la case où tu entends le son /Oï/ .

			
<input checked="" type="checkbox"/> <input type="checkbox"/>	<input type="checkbox"/> <input type="checkbox"/> <input type="checkbox"/>	<input type="checkbox"/> <input type="checkbox"/> <input type="checkbox"/>	<input type="checkbox"/> <input type="checkbox"/> <input type="checkbox"/> <input type="checkbox"/>

3. Complète les mots suivants avec le son /oi/ et écris une phrase avec deux de ces mots.

un p oi s le s __ r cr __ re une v __ ture
 un mouch __ r une ét __ le un p __ sson la balanç __ re

.....

.....

.....

.....

.....

.....

.....

.....

.....

Leçon 73 : oi

Leçon 74 : oi

1. Phrase du jour.

.....
.....
.....

.....
.....
.....

2. Dictée.

.....
.....
.....

.....
.....
.....

.....
.....
.....

Leçon 75 : Révision

1. Entoure les lettres du son /oi/ et souligne les lettres «en» ou «em» du son /an/.

Les enfantos ont rasemblé tous leurs devoirs.

Tous les gens attendent le soir de Noël avec joie.

François a froid, son menton et ses membres tremblent.

Prends mon éventail dans la boîte noire en bas de l'armoire.

2. Écris le mot qui correspond à chaque image.

poisson

pois

vent

~~silence~~

coiffeur



silence

le _____

un _____

le _____

des _____

Leçon 75 : Révision (an = en em oi)

3. Complète chaque phrase avec le mot correct.

toit	devoirs	tiroir	mois
------	---------	--------	-----------------

Il y a douze mois dans l'année.

Les mangues tombent sur le _____ de la maison.

Les jouets de Rita sont dans le _____ de son placard.

Paul fait ses _____ tous les jours à la maison.

4. Classe les mots dans le tableau.

jument	vent	menton	enfant
mangue	silence	banc	pantalon
sandale	tremble	jambe	ampoule
ensemble	blanche	chambre	champion

an	am	en	em
		jument	

5. Complète le texte. Attention, il y a deux intrus.









armoire	vend	prend	poche	mouchoir	louche
---------	------	-------	-------	----------	--------

Paul a attrapé la grippe, il met un mouchoir dans sa _____ droite.

Maman _____ un médicament dans l'_____

6. Écris le mot qui correspond à l'image.

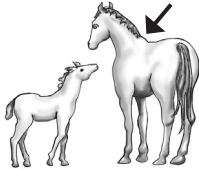
serpent	roi	boire	miroir
silence	étoile	dent	jument
menton			

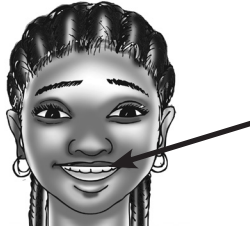
		
<u>boire</u>	un _____	le _____
		
_____	une _____	une _____
		
une _____	un _____	un _____



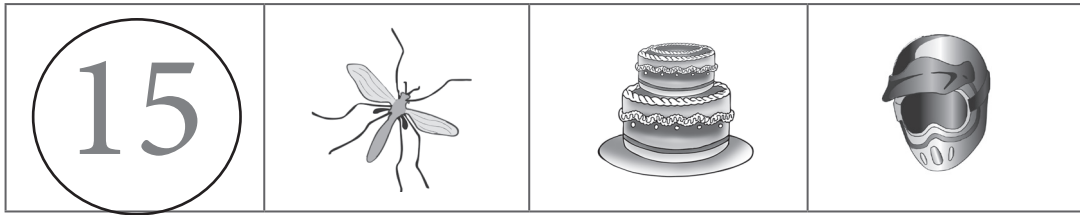

Leçon 75 : Révision (an = en em oi)

Leçon 76 : q qu

1. Entoure l'image si tu entends le son /k/.



2. Entoure la bonne syllabe et complète le mot qui est en dessous de l'image.

					
que	qui	qui	que	que	qua
une mousti <u>que</u>		un mas _ _ _		_ _ _ tre	
					
quette	quelle	fla	fli		
une cas _ _ _ _ _		une _ _ _ que			

Activité libre.

.....

.....

.....

.....

.....

.....

Leçon 77 : q qu

1. Phrase du jour.

.....
.....
.....
.....
.....

2. Dictée.

.....
.....
.....
.....
.....
.....
.....
.....

3. Remplace les mots soulignés par un mot dans les cases grises qui a le même sens.

démoli

amis

~~mare~~

vendeur

Rita joue dans la flaque d'eau. mare _____

Le marchand est sur le kiosque. _____

Paul, Mario et Rita sont les copains de Jean. _____

Une grosse vague a détruit le fort. _____

Activité libre.

.....
.....
.....

.....
.....
.....

.....
.....
.....

.....
.....
.....

.....
.....
.....



.....
.....
.....

.....
.....
.....

.....

Leçon 78 : on om

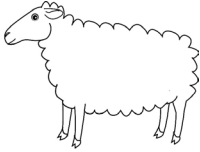
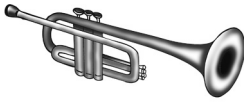
1. Chaque case correspond à une syllabe. Coche la case où tu entends le son /ON/.

			
<input type="checkbox"/> <input checked="" type="checkbox"/>	<input type="checkbox"/> <input type="checkbox"/>	<input type="checkbox"/> <input type="checkbox"/> <input type="checkbox"/>	<input type="checkbox"/> <input type="checkbox"/> <input type="checkbox"/>

2. Complète les mots avec « on » ou « om ».

un balcon une trumpette bojour
une pompo un melo un nombre

3. Complète chaque phrase avec le mot correct.

contente

confiture

réponse

~~savon~~

salon

Paul se lave avec de l'eau et du savon.

Maman prépare de la _____ avec des mangues.

Grannie-Lili regarde la télévision au _____.

La maîtresse donne la bonne _____.

Rita est _____.

Leçon 79 : on om

1. Phrase du jour.

.....
.....
.....

.....
.....
.....

2. Dictée.

.....
.....
.....

.....
.....
.....

3. Écris une phrase simple avec chaque mot.

~~maison~~ ballon gazon pantalon chanson

.....
.....
.....



Ma maison est très jolie.

.....
.....
.....

Leçon 79 : on om

Leçon 80 : Révision

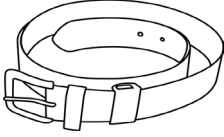
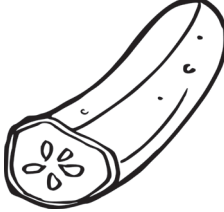
1. Écris les lettres « qu » si tu entends le son /k/ et écris les lettres « on/om » si tu entends le son /On/.

			
—	—	—	—

2. Relie l'image au mot.



14



- un coq
- un moustique
- un casque
- un képi
- quatorze
- un mouton

3. Relie chaque question à sa réponse.

Qui a un ruban autour du bras ?	■	■	La maîtresse
Qui porte une casquette ?	■	■	L'arbitre
Qui pose le ballon sur la ligne ?	■	■	Les filles
Qui siffle ?	■	■	Les élèves
Où se passe le match ?	■	■	À l'école
Qui regarde le match ?	■	■	Les garçons

4. Devinettes.

1) On peut le mettre sur la tête.

Il protège du soleil.

Il est en tissu.

C'est _____

2) C'est un animal

Il ne vit pas dans la maison.

Il peut être noir, gris ou rose.

Il adore se rouler dans la boue.





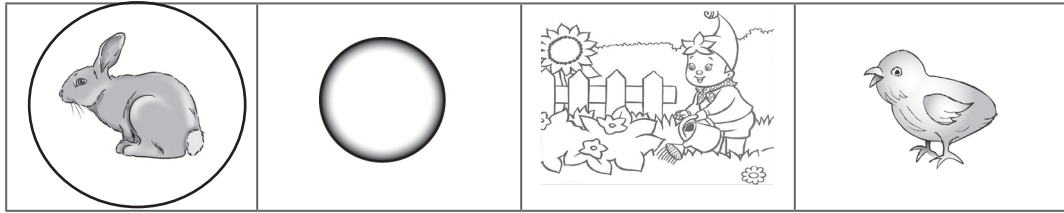

C'est _____

Leçon 81 : in im ain aim ein

1. Entoure l'image si tu entends le son /in/.

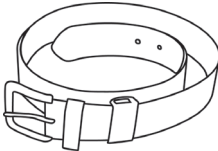

2. Entoure la bonne syllabe et complète le mot en dessous de l'image.

					
je	<u>che</u>	pau	tau	din	tin
un <u>che</u> min		un cra__d		__don	
					
pa	pan	cein	tein	re	ré
__tin		une ____ture		un __quin	

Leçon 81 : in im ain aim ein

Leçon 82

1. Phrase du jour.

.....
.....
.....

2. Dictée.

.....
.....
.....

.....
.....
.....

.....
.....
.....

3. Devinettes.

Je suis le petit de la poule : le poussin.

On me décore à Noël : le _____.

On y trouve des fleurs : le _____.

On m'achète à la boulangerie : le _____.

Activité libre.

.....
.....
.....

.....
.....
.....

Leçon 82 : in im ain ein



.....
.....
.....
.....
.....
.....
.....

.....
.....
.....
.....
.....
.....
.....

.....
.....
.....
.....
.....
.....
.....

Leçon 83 : o ô os ot au eau

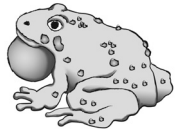
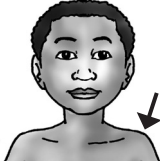
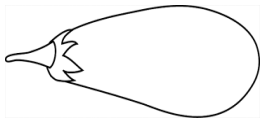
1. Chaque case correspond à une syllabe. Coche la case où tu entends le son /O/.

			
<input type="checkbox"/> <input checked="" type="checkbox"/>	<input type="checkbox"/> <input type="checkbox"/> <input type="checkbox"/>	<input type="checkbox"/> <input type="checkbox"/> <input type="checkbox"/> <input type="checkbox"/>	<input type="checkbox"/> <input type="checkbox"/> <input type="checkbox"/>

2. Change la première lettre du mot « bateau » pour écrire le mot qui se trouve à gauche du dessin.

un _____ âteau



un _____ âteau



Activité libre.

.....

.....

.....

.....

.....

.....

.....

.....

.....

.....

.....

.....

Leçon 84

1. Phrase du jour.

.....
.....
.....
.....
.....
.....

2. Dictée.

.....
.....
.....
.....
.....
.....
.....
.....
.....
.....

3. Remplace le mot souligné par un mot dans les cases grises qui a le même sens.

joli

petit

grosse

~~magnifique~~

fâché

Les enfants bâtissent un superbe fort. magnifique

Le poussin de Rita est minuscule. _____

Le beau cabri blanc a disparu. _____

Une énorme vague détruit le fort. _____

Le directeur n'est pas content. _____

Leçon 85 : Révision

1. Écris les lettres « in » ou « ain » si tu entends le son /in/ et écris les lettres « au » ou « eau » si tu entends le son /o/.

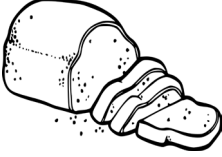
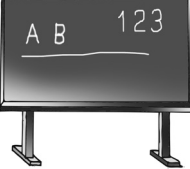
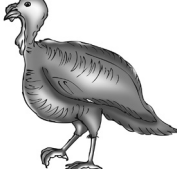
			
<u>au</u>	—	—	—

2. Relie les syllabes pour former un mot et écris le mot trouvé.

tau	▪	▪	bleau	le	_____
ta	▪	▪	reau	le	taureau
châ	▪	▪	to	la	_____
mo	▪	▪	teau	la	_____
cha	▪	▪	paud	le	_____
au	▪	▪	teau	le	_____
ba	▪	▪	to	l'	_____
cer	▪	▪	ceau	le	_____
cou	▪	▪	peau	le	_____
cra	▪	▪	teau	le	_____
râ	▪	▪	teau	le	_____

3. Entoure les lettres « in » du son /iŋ/ et les lettres « au » et « eau » du son /O/.

Aussitôt, les filles et les garçons sautent sur le ballon.

Le lapin de mon voisin mange hélas beaucoup de légumes dans mon jardin: des poireaux, des aubergines, des artichauts.

Ce matin, Paul a mal à l'épaule, parce que le médecin lui a fait une piqûre.

4. Relie chaque question à sa réponse.

- | | | | |
|---|---|---|---------------------------|
| Qui saute sur le ballon ? | ■ | ■ | La maîtresse |
| Que fait Paul ? | ■ | ■ | Les élèves |
| Qui rentre en classe ? | ■ | ■ | Les filles et les garçons |
| Qui dit « Nous fixerons les règles avant de jouer » ? | ■ | ■ | Il siffle |

5. Écris un numéro devant chaque image d'après l'ordre de l'histoire.



6. Complète chaque phrase avec les images qui sont à droite.

Quand je suis avec mes ami(e)s, j'aime jouer. J'aime jouer à la toupie, j'aime jouer.....

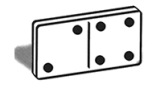

Dans mon placard j'ai des vêtements. J'ai un pantalon, j'ai.....



J'ai des vêtements de toutes les couleurs. J'ai une robe rose, j'ai.....



Leçon 91 : ui

1. Entoure l'image si tu entends le son /ui/.

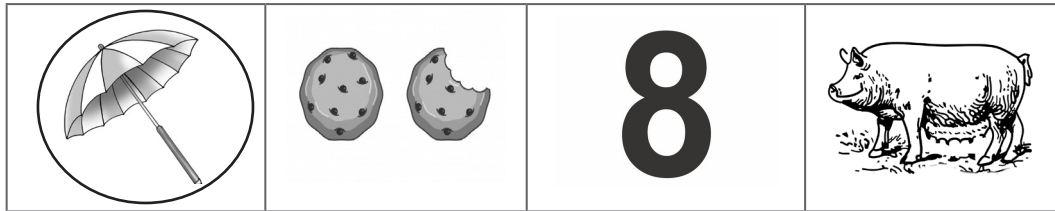

2. Complète avec « ui » pour former un mot quand c'est possible.

b i s c u i t

p a r a p l e

n t

g r n

f r t

s o l l

3. Relie chaque mot à sa définition.

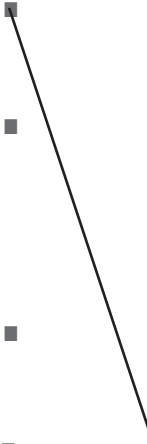
- la truie ■ ■ c'est briller
 - la nuit ■ ■ une boîte spéciale pour ranger des lunettes
 - luire ■ ■ le contraire de jour
 - un étui ■ ■ la femelle du cochon
- 

Leçon 92 : ui

1. Phrase du jour.

.....
.....
.....
.....
.....

2. Dictée.

.....
.....
.....
.....
.....
.....
.....
.....

Leçon 92 : ui

3. Entoure les mots qui décrivent comment sont les mangues que Paul veut cueillir.

chaudes - mûres - juteuses - pourries

4. Mets les mots en ordre pour écrire une phrase de l'histoire.

ont

faim

Les

enfants

et

soif.

.....
.....
.....

sur des échelle Paul pour cueillir grimpe une mangues.

Rita ses amis. à Port-Salut joue avec

5. Écris chaque mot dans la grille.

~~pluie~~ parapluie truie nuit étui



p	l	u	i	e
---	---	---	---	---



--	--	--	--	--



--	--	--	--



--	--	--	--

Leçon 92 : ui

Fais une phrase avec l'un de ces mots.

.....

.....

.....

.....

.....

.....

.....

.....

.....

Leçon 93 : ien

1. Entoure l'image si tu entends le son /ien/.



2. Relie les syllabes pour former un mot et écris les mots trouvés.

un ma	■	tôt	■	magicien	
un mu	■	dien	■	_____	
un gar	■	gi	■	_____	
bien	■	mé	■	_____	
un haï	■	si	■	dien	_____
un co	■	tien	■	cien	_____

3. Lis les mots et souligne ceux qui désignent une personne.

chien - panier - musicien - indien - peintre - élève - pharmacien - fruit - gardien - médecin - maîtresse - chat - marchande - couleur - chanteur - poussin - mécanicien.

4. Trouve l'intrus dans la liste des mots suivants et barre-le.

un comédien - un magicien - un sapin - un mécanicien - un chien

Leçon 94 : ien

1. Phrase du jour.

.....
.....
.....

.....
.....
.....

2. Dictée.

.....
.....
.....

.....
.....
.....

3. Mets les mots en ordre pour écrire une phrase de l'histoire.

tombe de Paul l'échelle.

.....
.....
.....

Le attraper gros veut Paul fruit. plus

.....
.....
.....

4. Relie à chaque fois que c'est vrai et écris les phrases trouvées.

Paul est tombé. Les enfants ■
■ sont tristes.
■ ont peur.
■ sont contents.

.....
.....
.....
.....
.....
.....
.....
.....
.....
.....
.....
.....
.....
.....
.....
.....

Leçon 95 : Révision

1. Relie le mot en minuscule au mot en majuscule.

pluie	■	■	MUSICIEN
bruit	■	■	HAÏTIEN
musicien	■	■	BIEN
bien	■	■	BRUIT
Haïtien	■	■	PLUIE

2. Trouve l'intrus dans la liste des mots suivants et barre-le.

La pluie - un ruisseau - une ruelle - un fruit - la cuisine

Le musicien - un haïtien - le comédien - le frein - le chien

3. Écris chaque mot dans la bonne colonne.

Un haïtien - la nuit - un fruit - le musicien - viens -
le parapluie - un bruit - un mécanicien

ui	ien

4. Écris le mot qui correspond à l'image.



Le _____ aboie toute la journée.



Il pleut. La _____ arrose le jardin.



J'ai un beau _____ mauve.



Le _____ répare mon vélo.

5. Écris 3 mots qui ont le son /ui/.

.....
.....
.....

6. Écris 3 mots qui ont le son /ien/.

.....
.....
.....

Activité libre.

.....
.....
.....

.....
.....
.....

.....
.....
.....

.....
.....
.....

.....
.....
.....

.....
.....
.....

.....
.....
.....

.....
.....
.....

Leçon 96 : oin

1. Entoure l'image si tu entends le son /oin/.

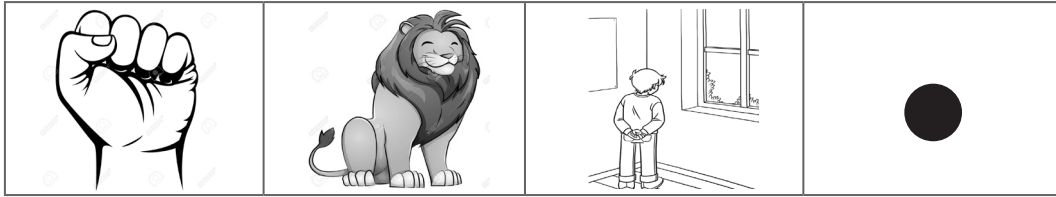

2. Complète avec « oin » pour former un mot quand c'est possible.

c [] [] []

m [] [] [] s

l [] [] []

r é c r é a t [] [] []

b e s [] [] []

p [] [] [] t

3. Complète les phrases suivantes à l'aide de ces mots.

foin

moins

coin

loin

poing

besoin

Le boxeur donne des coups de _____.

J'habite _____ de l'école.

L'armoire est dans un _____ de la classe.

Rita a _____ de retrouver son cabri.

Six _____ quatre égale deux.

Les chevaux et les vaches aiment manger du _____.

Leçon 97 : oin

1. Phrase du jour.

.....
.....
.....

.....
.....
.....

2. Dictée.

.....
.....
.....

.....
.....
.....

3. Entoure la phrase qui montre que Paul a perdu connaissance.

Paul tombe de l'échelle.

Paul se relève.

Paul a les yeux fermés.

4. Mets les mots en ordre pour former une phrase.

a connaissance. perdu Paul

.....
.....
.....

Paul Papa au dispensaire. emmène

.....
.....
.....
.....
.....
.....

au les L'infirmière de gratte Paul pieds dispensaire.

.....
.....
.....
.....
.....
.....
.....
.....
.....
.....

Leçon 98 : y ill

1. Entoure l'image si tu entends le son /y/

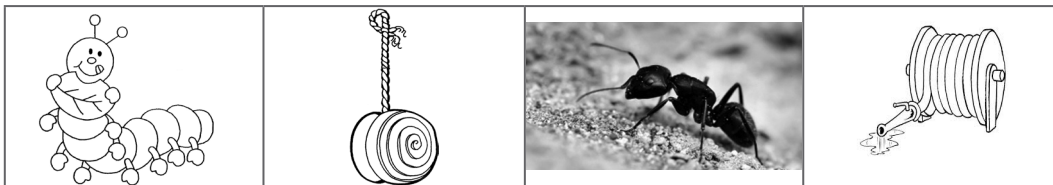

2. Complète avec « y » ou « ill » pour former un mot quand c'est possible.

v	a	n				e			a	v		o	n							
f					e				b	é	q	u				e				
p	a		s	a	n				c	u	r		e	u	x					
c	o	q	u						a	g	e									
c	r	a		o	n				c	h	a	m	p		o	n				
p	a	p							o	n			f	a	m				e	
m	e	r	v	e					e	u	x							e	u	x

Activité libre.

.....

.....

.....

.....

.....

.....

.....

.....

.....

.....

3. Trouve le mot qui correspond à chaque définition et écris-le dans la grille.

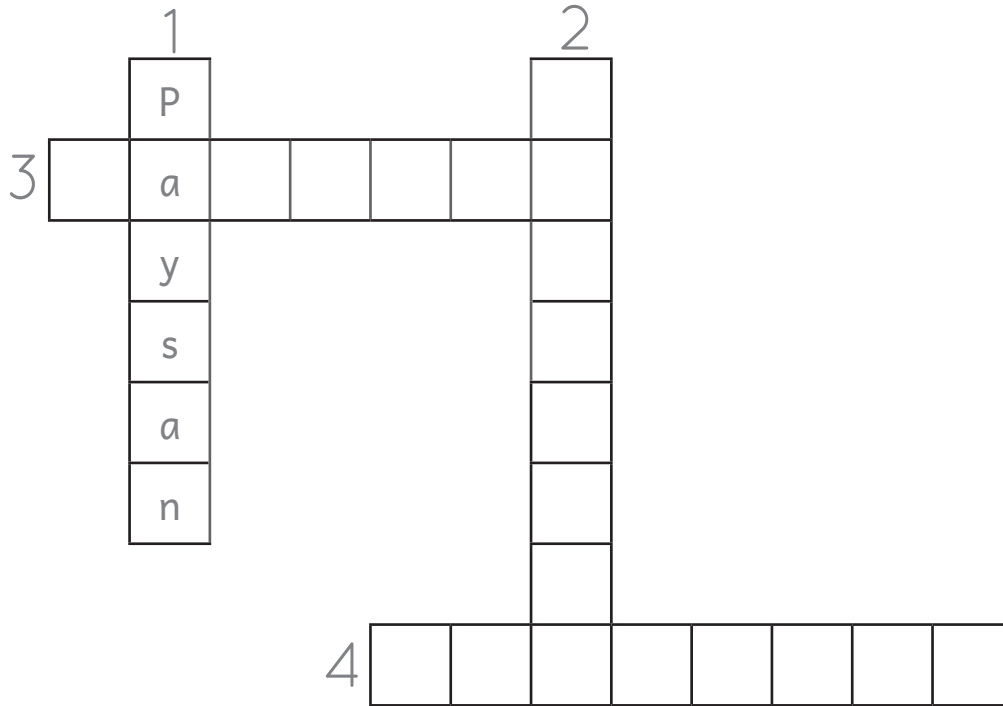

Leçon 98 : y ill

- 1- personne qui habite à la campagne
- 2- qui sert d'appui pour aider à marcher
- 3- groupe de personnes avec des liens de parenté qui vivent ensemble dans une maison
- 4- insecte qui se transforme en papillon

Leçon 99 : y ill

1. Phrase du jour.

.....
.....
.....
.....
.....

2. Dictée.

.....
.....
.....
.....
.....

3. Souligne chaque phrase qui est vraie.

- Quand papa arrive au dispensaire avec Paul,
le docteur est là.
le docteur n'est pas là.
l'infirmière est là.
l'infirmière n'est pas là.

4. Entoure la phrase qui explique pourquoi les enfants sont très tristes.

- Ils n'ont pas mangé de mangues.
Ils n'aiment pas ce dispensaire.
Ils ont peur parce que Paul ne bouge plus.
L'infirmière est gentille.

Leçon 100 : Révision

1. Relie le mot en minuscule au même mot en majuscule.

moins	■	■	LOIN
loin	■	■	SOIN
besoin	■	■	MOINS
poing	■	■	POING
soin	■	■	BESOIN

2. Trouve l'intrus dans la liste des mots suivants et barre-le.

une oreille - une chenille - la bille - une ville - la fille - cueille -
une grille - un tourbillon - la pile - un papillon - une feuille -
un pyjama - un crayon - joyeux - le rayon - les yeux -

3. Écris chaque mot dans la bonne colonne.

une chenille - un coin - un besoin - le poing - les yeux - la fillette -
un crayon - la vanille - un papillon - la pointe

oin	y - ill

4. Écris le mot qui correspond à l'image.



L'enfant joue avec un _____ .



J'utilise un _____ pour écrire.



La chenille est devenue un beau _____.



Mon petit frère ramasse des _____.

5. Trouve le mot qui correspond à chaque définition et place-le dans la grille.

1- insecte avec de belles ailes colorées

2- féminin de garçon

3- petite boule

4- outil servant à écrire

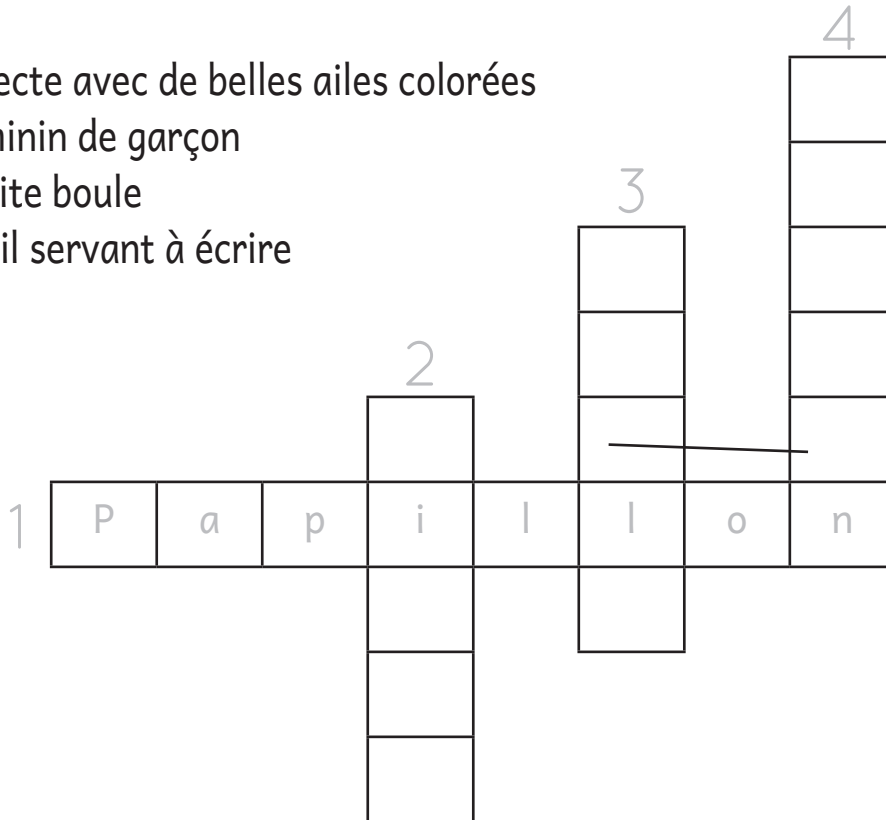

Activité libre.

.....

.....

.....

.....

.....

.....

.....

.....

.....

Leçon 101 : gn

1. Ajoute « gn » pour former des mots.

un rossi__ol

un a__eau

un champi__on

une monta__e

2. Entoure l'image si tu entends le son /gn/.

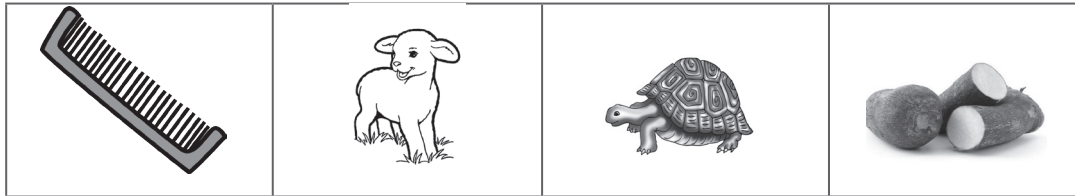

3. Complète chaque phrase avec le mot qui convient.

soigne campagne pagne montagne compagnons

Il fait frais en _____.

Rita et ses _____ vont à la _____.

Les indiens portent une jupe appelée _____.

L'infirmière _____ les malades.

Leçon 102 : gn

1. Phrase du jour.

.....
.....
.....
.....
.....
.....

2. Dictée.

.....
.....
.....
.....
.....
.....
.....
.....
.....
.....

3. Complète les phrases suivantes d'après l'histoire.

Le docteur va _____ le petit garçon. Il regarde sa tête. Paul a une grosse bosse car il s'est _____ en tombant. Le docteur regarde aussi ses _____.

4. Qui parle? Pour t'aider regarde l'image de la page 80 dans ton livre de lecture.

Bonjour docteur ! _____

Docteur, je lui fais un bandage car il a une grosse enflure.

Est-ce qu'il va bien, docteur ? _____

Voyons ce grand garçon ! Qu'est-ce qui ne va pas ?

Il est tombé de l'échelle. _____



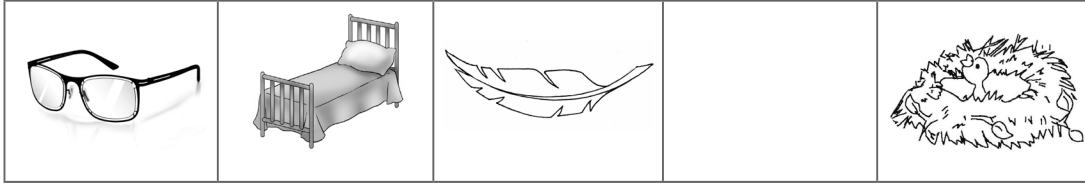

Leçon 103 : u i

1. Écris la lettre « i » si tu entends le son /i/ et écris la lettre « u » si tu entends le son /u/.



— — — — —

2. Remets les syllabes en ordre pour former le mot.

- | | | | |
|-----|---|------------|-------|
| un |  | bricoli | _____ |
| une |  | revoitu | _____ |
| un |  | alisno | _____ |
| une |  | semiche | _____ |
| un |  | pichamgnon | _____ |

3. Écris une phrase avec deux (2) mots trouvés dans l'exercice 2.

.....

.....

.....

.....

.....

.....

.....

.....

.....

.....

.....

.....

Leçon 104 : u i

1. Phrase du jour.

.....
.....
.....
.....
.....

2. Dictée.

.....
.....
.....
.....
.....
.....
.....
.....
.....
.....
.....
.....

3. Écris «Vrai» ou «Faux».

Paul est réveillé. _ _ _ _ _

Rita dit : Il est réveillé ! Hourra ! _ _ _ _ _

Le monsieur à lunettes, c'est le docteur. _ _ _ _ _

Le docteur a fait un gros bandage à Paul. _ _ _ _ _

Paul s'est réveillé à onze heures. _ _ _ _ _

Leçon 104 : u i

4. Mets les mots en ordres pour former une phrase.

bien docteur Paul. a soigné Le

.....
.....
.....

Paul. doucement Le docteur a parlé à

.....
.....
.....

Activité libre.

.....
.....
.....

.....
.....
.....

.....
.....
.....

.....
.....
.....

Leçon 105 : Révision

1. Écris le mot qui correspond à chaque image.

peigne	colibri	araignée	chaussures	tortue
étoiles	lune	escargot	nuit	lit

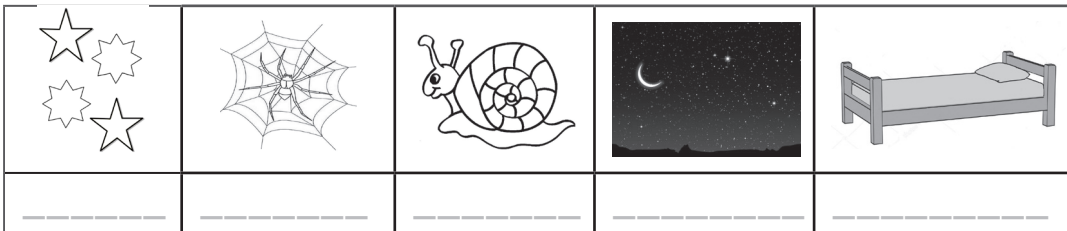
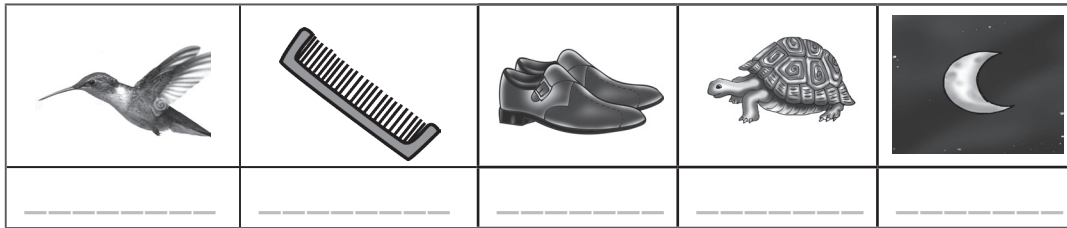

2. Complète chaque phrase avec les mots de l'exercice 1.

Papa a mis sa nouvelle chemise et ses nouvelles chaussures.

L'_____ a huit longues pattes.

Rita coiffe ses cheveux avec son _____ .

Le _____ est un oiseau très petit et bien joli.

La _____ porte une carapace sur son dos.

Couché dans mon _____ , je vois par la fenêtre la _____ et les _____ dans le ciel.

Révision (gn u i)
Leçon 105

3. Relie chaque mot à sa définition pour former une phrase.

- un beignet ■ est ■ une plante qu'on peut manger, appelée djondjon en Haïti
- une ligne ■ ■ une jupe portée par les Taïnos
- un champignon ■ ■ un trait allongé continu
- un compagnon ■ ■ une pâte frite saupoudrée de sucre
- un pagne ■ ■ un camarade

4. Relie le même mot en minuscule au même mot en majuscule.

- compagne ■ ■ MURMURE
- araignée ■ ■ PIPIRITE
- pipirite ■ ■ LIGNE
- murmure ■ ■ ARAIGNÉE
- ligne ■ ■ COMPAGNE

5. Écris chaque mot dans la bonne colonne. Attention, un mot long peut se trouver dans deux colonnes.

le musicien	un peigne	la campagne	un livre
le sucre	un citron	un pagne	la rue
gn	u	i	
peigne			

Leçon 106 : oe

1. Ajoute « eu » ou « œu » pour former des mots.

Une fl__r n__f un b__f un __f le b__rre une s__r

2. Relie l'image au mot.

Un bœuf ■

Une fleur ■

Un cœur ■

Un œuf ■

Neuf ■



3. Écris le mot qui correspond à l'image.



Je dessine un _____ pour ma maman.



Paul voit une belle _____.

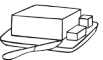

J'aime manger mon pain avec du _____.



Le nombre _____ vient après huit.



Je prépare un gâteau avec _____ œufs

Leçon 107 : oe

1. Phrase du jour.

.....
.....
.....

2. Dictée.

.....
.....
.....

.....
.....
.....

.....
.....
.....

3. Écris devant chaque phrase les numéros 1, 2, 3, 4, 5 ou 6, selon l'ordre de l'histoire.

- Paul grimpe sur une échelle pour cueillir des mangues.
- Papa emmène Paul au dispensaire.
- L'infirmière frotte les pieds et les poignets de Paul.
- Rita joue avec ses amis Paul, Suzanne et René.
- Paul tombe de l'échelle.
- L'infirmière soigne Paul et lui fait une piqûre.

4. Écris l'histoire dans le bon ordre.

.....
.....
.....

.....
.....
.....

Leçon 108 : f - v

1. Entoure l'image si tu entends le son /f/ et fais un trait sous l'image si tu entends le son /V/.

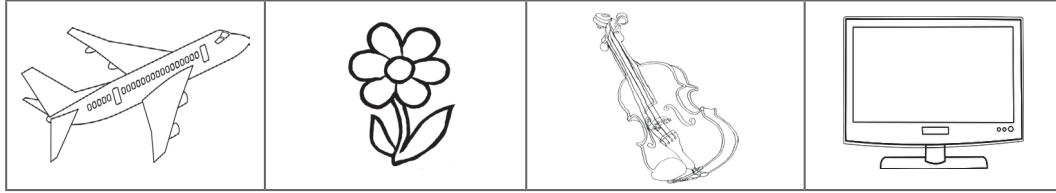

2. Relie les syllabes pour former un mot et écris les mots trouvés.

une four	■	■	vion	_____
un vio	■	■	rêt	_____
la fo	■	■	mi	_____
un a	■	■	lon	_____

3. Écris une phrase avec chacun des mots de l'exercice n°2.

.....

.....

.....

.....

.....

.....

.....

.....

.....

.....

.....

.....

.....

.....

.....

.....

.....

.....

.....

.....

.....

Leçon 109 : f - v

1. Phrase du jour.

.....
.....
.....
.....
.....
.....

2. Dictée.

.....
.....
.....
.....
.....
.....

3. Écris devant chaque phrase le numéro 1, 2, 3, 4, 5 et 6, selon l'ordre de l'histoire, et copie les phrases dans le bon ordre.

- Le docteur arrive et soigne Paul.
- Paul voit une longue seringue.
- Paul va mieux, il est en bonne santé.
- L'infirmière frotte les pieds de Paul.
- Paul se réveille.
- L'infirmière fait une piqûre à Paul.

.....
.....
.....
.....
.....
.....

.....

.....

.....

.....

.....

.....

.....

.....

.....

.....

.....

.....

.....

.....

.....

.....

.....

.....

.....

.....

.....

.....

.....

.....

Leçon 110 : Révision

1. Trouve l'intrus dans la liste des mots suivants et barre-le.

vent	lent	violon	vis
fable	fanfare	fête	malin
jeune	œuf	bœuf	cœur
heure	bonheur	feu	beurre

2. Remets les mots en ordre et écris les phrases.

de - La vitre - est cassée. - la fenêtre

La - pond - un œuf. - poule

se promène - mon livre - sur - Une fourmi - d'histoires.

3. Devinettes.

Je suis un animal domestique. Je mange de l'herbe.
Je donne du lait. Mon petit est le veau.

Je suis une _____.

C'est la poule qui me pond. Souvent, je suis
tout blanc. Je suis un _____.

Je suis une ouverture de la maison qui permet
aux gens de regarder dehors sans sortir.

Je suis une _____.

Je suis un instrument de musique à 4 cordes
qui se tient entre l'épaule et le menton.

Je suis un _____.

4. Relie chaque mot à sa définition.

- | | | | |
|---------|---|---|---------------------------------|
| La peur | ■ | ■ | un grand cours d'eau |
| Le veau | ■ | ■ | ce qu'on ressent face au danger |

- Un fleuve ■ ■ des larmes
- Les pleurs ■ ■ un petit de la vache

5. Écris 5 mots dans chaque colonne. (Le son /œ/: eu, œu devant r et f)

f	v	eu	œu

6. Réponds aux questions suivantes en ajoutant les lettres « e - eu »:

- Qui coiffe ? → un coiff __ r une coiff __ se
- Qui chante ? → un chant __ r une chant __ se
- Qui danse ? → un dans __ r une dans __ se
- Qui pêche ? → un pêch __ r une pêch __ se
- Qui vend ? → un vend __ r une vend __ se

Leçon 110 : révision (oe f - v)

Leçon 116 : or ol os ò

1. Écris le mot qui correspond à chaque image.

fort	pomme	colle	botte	osselet
------	-------	-------	-------	---------



2. Complète les phrases en regardant bien les images.



Chut ! Bébé ----- . Pas de bruit !



Mario met ses ----- .



Rita porte une jolie ----- bleue pour la fête.



Il nous faut cinq ----- pour jouer.



La ----- sonne la fin de la récréation.

J'ai mal aux ----- .

Donne-moi une ----- s'il te plaît.

Rita et Suzanne adorent sauter à la ----- .

Leçon 116 : or ol os ò

Leçon 117

1. Phrase du jour.

.....
.....
.....
.....
.....
.....

2. Dictée.

.....
.....
.....
.....
.....
.....
.....
.....
.....
.....

Activité libre.

.....
.....
.....
.....
.....
.....
.....
.....
.....
.....
.....
.....
.....
.....
.....
.....
.....
.....
.....
.....
.....

Leçon 117 : or ol os ó

3. Réponds aux questions suivantes sur l'histoire.

Qu'est-ce qui se passe aujourd'hui ?

.....
.....
.....

Quel âge a Mario aujourd'hui ?

.....
.....
.....

Qui va fêter avec Mario ?

.....
.....
.....

Que chantent les enfants ?

.....
.....
.....

4. Relie les mots qui ont le même sens.

- | | | | |
|------------|---|---|-----------------|
| une fête | ■ | ■ | des chaussures |
| joyeux | ■ | ■ | un anniversaire |
| jouer | ■ | ■ | à côté de |
| des bottes | ■ | ■ | s'amuser |
| au bord de | ■ | ■ | en colère |
| une bête | ■ | ■ | un gobelet |
| un gamin | ■ | ■ | gai |
| un verre | ■ | ■ | un animal |
| furieux | ■ | ■ | un garçon |
| | | ■ | content |

Leçon 118 : l r

1. Entoure l'image si tu entends le son /l/. Fais un trait sous l'image si tu entends le son /r/.

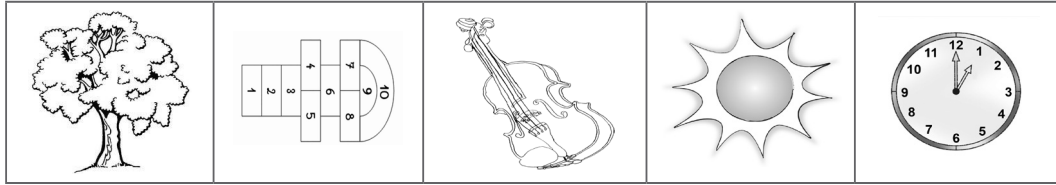

2. Forme le plus de mots possibles avec les étiquettes.

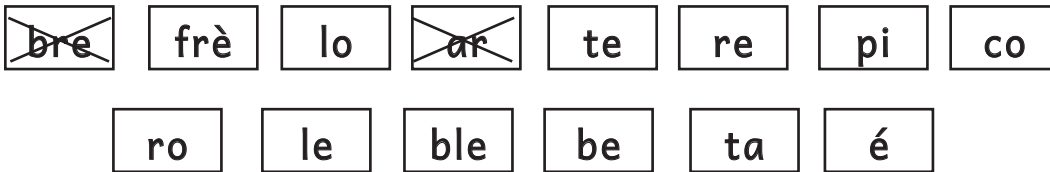

Leçon 118 : l r

arbre -

Leçon 119

1. Phrase du jour.

.....
.....
.....

.....
.....
.....

2. Dictée.

.....
.....
.....

.....
.....
.....

.....
.....
.....

.....
.....
.....

3. Relie le nom de chaque enfant au cadeau qu'il donne à Mario.

- | | | |
|---------|-----------|-----------------------------|
| Rita | ■ offre ■ | un paquet de billes à Mario |
| Paul | ■ | un camion à Mario. |
| Fanie | ■ | un ballon à Mario. |
| René | ■ | une toupie à Mario. |
| Jean | ■ | des cubes à Mario. |
| Suzanne | ■ | |

4. Complète les phrases suivantes à l'aide des mots de l'histoire : jolie - content - superbe.

La toupie est jolie.

Le camion est _____.

Mario est très _____.

Leçon 120 : Révision

1. Trouve l'intrus dans la liste des mots suivants et barre-le.

arbre - forêt - Rita - papa - père

colle - pomme - botte - étoffe - alouette

école - fort - aile - soleil - placard

2. Écris les mots dans la bonne colonne.

le cheval	une école	la robe	une table
une botte	un osselet	la porte	le fort
la salle	le docteur	une pomme	le dispensaire

Masculin	Féminin
_____	_____
_____	_____
_____	_____
_____	_____
_____	_____
_____	_____

3. Voici le verbe être au présent.

Je suis
Tu es
Il est
Elle est
Nous sommes
Vous êtes
Ils sont
Elles sont

Écris le verbe être au présent et apprends sa conjugaison.

- _____ en deuxième année fondamentale.
- _____ en deuxième année fondamentale.
- _____ en deuxième année fondamentale.
- _____ en deuxième année fondamentale.
- _____ en deuxième année fondamentale.
- _____ en deuxième année fondamentale.
- _____ en deuxième année fondamentale.
- _____ en deuxième année fondamentale.

4. Complète les phrases avec le verbe être au présent.

Voici le bébé de mon oncle. Il ___ content parce que nous
 _____ tous venus le voir. Je _____ partie quand vous êtes
 arrivés. Tu ___ polie et tes amis _____ fiers de toi. Ta maman ___
 la marraine du bébé.

Leçon 121 : b - d

1. Entoure l'image si tu entends le son /b/. Fais un trait sous l'image si tu entends le son /d/.



2. Écris le mot qui correspond à chaque image.



Le _____ se promène sur la cour.



Papa est assis sur la _____.



Paul gagne toutes les _____.



Le musicien bat son _____.

3. Fais une phrase avec chacun des mots de l'exercice 2.

.....

.....

.....

.....

.....

.....

.....

.....

.....

.....

.....

.....

.....

.....

.....

.....

.....

.....

.....

.....

.....

.....

.....

Leçon 121 : b - d

Leçon 122 : b - d

1. Phrase du jour.

.....

.....

.....

.....

.....

.....

2. Dictée.

.....

.....

.....

.....

.....

.....

.....

.....





.....

3. Relie chaque personnage à ce qu'il dit. Pour t'aider, regarde l'image de la page 92 dans ton livre de lecture.

- Jean ■ ■ Oh non ! Je perds toutes mes nouvelles billes !
- Paul ■ ■ Il va encore gagner. Regardez !
- Rita ■ ■ Waf ! Ouah ! Concentre-toi Paul.
- Fanie ■ ■ Ah non ! Il gagne toujours, ce n'est pas juste.
- Loupi ■ ■ Et hop ! Vous allez voir, c'est tout pour moi.
- René ■ ■ Paul gagne toutes les billes.
- Maman ■ ■ Il est habile ce garçon.
- Mario ■ ■ A table !

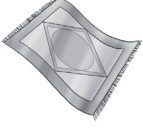
Leçon 123 : p - t

1. Coche la case où tu entends le son /p/.

				
<input type="checkbox"/> <input type="checkbox"/>	<input type="checkbox"/> <input type="checkbox"/> <input type="checkbox"/>	<input type="checkbox"/> <input type="checkbox"/> <input type="checkbox"/>	<input type="checkbox"/> <input type="checkbox"/>	<input type="checkbox"/> <input type="checkbox"/>

2. Écris le mot qui correspond à l'image.



Le _____ laboure la terre.



Le jus de _____ est bon pour la santé.

30

Le mois d'avril a _____ jours.



Papa boit une _____ de café.



Rita cherche les _____.

3. Entoure tous les « t » dans les mots suivants.

TRACTEUR - tomate - trente - TASSE - allumettes - tortue -
trampoline - acteur - correcteur - TRENTE TROIS - balustrade
- gâteau - toupie - zut - allumettes - docteur - tambour - patate
- porte - trompette - éteindre - attendre -

Leçon 124 : p - t

1. Phrase du jour.

.....
.....
.....

.....
.....
.....

2. Dictée.

.....
.....
.....

.....
.....
.....

3. Réponds aux questions suivantes par une phrase.

Quelle question pose Rita ?

.....
.....
.....

Pourquoi Rita cherche-t-elle les allumettes ?

.....
.....
.....

.....
.....
.....

Leçon 124 : p - t

Quelle réponse peux-tu donner à Rita ?

.....

.....

.....

.....

.....

.....

.....

.....

.....

.....

.....

.....

.....

.....

.....

.....

.....

.....

p - t
:
Leçon 124

4. Remplace les noms de personnes par « il » ou « elle ».

- Rita cherche les allumettes. _____
- Mario a huit ans. _____
- Paul gagne toutes les billes. _____
- Maman prépare le gâteau. _____
- La maîtresse écrit au tableau. _____
- Le docteur soigne ses malades. _____

Leçon 125 : Révision

1. Relie les syllabes et écris le mot trouvé.

ma	lus	te	de	_____
do	ri	no		_____
ba	ta	na	de	_____
pa	mi	tra		_____

2. Trouve l'intrus dans la liste des mots suivants et barre-le.

moto - tomate - tasse - épice - Chut !

boule - pantalon - porter - tapis - attrape - Patatras !

biscuit - table - ballon - arbre - dodine - Bravo !

bouton - bonbon - bouchon - bouche - Hourrah !

apercevoir - apporter - attraper - articuler - Youpi !

Activité libre.

.....

.....

.....

.....

.....

.....

.....

.....

.....

.....

.....

.....

.....

.....

.....

.....

.....

.....

3. Remets les lettres entre parenthèses en ordre pour former le mot et complète la phrase.

(eblta) Le gâteau est servi sur la _____.

(diendo) Rita se balance sur la _____.

(turtoe) La _____ marche lentement.

(rapade) Il y a une _____ à l'école pour la fête du drapeau.

(ulttalemes) Rita cherche les _____.

4. Remplace le mot souligné par un mot de même sens et recopie la nouvelle phrase.

t)

p

merveilleuse

perdu

magnifiques

un défilé

d

Mario a reçu de superbes cadeaux.

b

Il y a une parade à l'école.

b

Le cabri tout blanc s'est égaré.

b

Cette fête est formidable.

b

5. Écris ce que pense chaque personnage. Pour t'aider, regarde l'image de la page 94 dans ton livre de lecture.

Maman pense : _____

René pense : _____

Paul pense : _____

Leçon 125 : Révision

6. Observe bien les mots soulignés.



Rita cherche les allumettes.
Elle cherche les allumettes.



Rita et Suzanne cherchent les allumettes.
Elles cherchent les allumettes.



Paul joue aux billes.
Il joue aux billes.

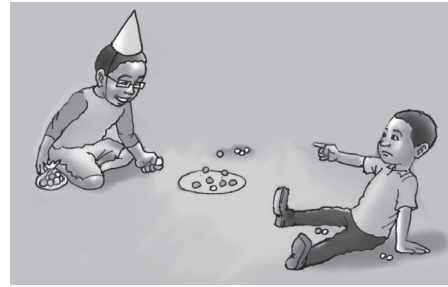

Paul et Mario jouent aux billes.
Ils jouent aux billes.

7. Remplace les noms soulignés par : « il, ils, elle ou elles ».

Maman prépare le gâteau.

.....
.....
.....

Paul et Mario cherchent le cabri.

.....
.....
.....

Suzanne donne un sac de billes à Mario.

.....
.....
.....

Rita et Suzanne marchent sur la cour de l'école.

.....
.....
.....

8. Raconte une histoire qui commence par : « Je vois une tortue assise sur une dodine... » Dis sa couleur, ce qu'elle fait, ce qu'elle mange. Finis ton histoire avec cette phrase : « Maintenant, elle descend de la dodine et marche lentement. »

Leçon 126 : m n

1. **Écris « m » si tu entends le son /m/ et « n » si tu entends le son /n/.**

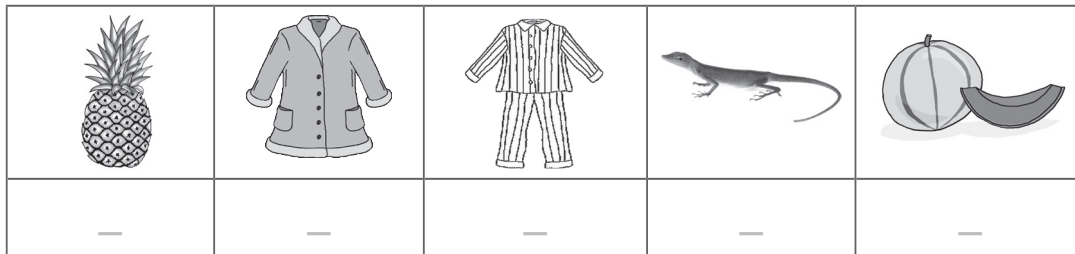

2. **Remets les lettres entre parenthèses en ordre pour former le mot et complète la phrase.**

(lonem) Le _____ est aussi appelé pastèque.

(anmeaut) Mets ton _____, il fait froid.

(anppe) Rita couvre la table avec une _____.

(monido) Il manque un _____ dans le jeu.

(tonmou) Le _____ est un animal domestique.

Activité libre.

.....

.....

.....

.....

.....

.....

.....

.....

.....

.....

.....

.....

Leçon 126 : m n

Leçon 127 : m n

1. Phrase du jour.

.....
.....
.....

.....
.....
.....

2. Dictée.

.....
.....
.....

.....
.....
.....

.....
.....
.....

3. Réponds aux questions suivantes sur l'histoire.

Mario n'est pas content. Pourquoi ?

.....
.....
.....

Que demande Rita à papa ? Pourquoi ?

.....
.....
.....

Leçon 127 : m n

.....
.....
.....

Qui cherche les allumettes ?

.....
.....
.....

4. Réponds Vrai si c'est vrai ou Faux si ce n'est pas vrai.

Le chien ne voit pas le gâteau dans le noir. _ _ _ _ _

Le chien a attrapé le gâteau. _ _ _ _ _

Papa n'a pas d'allumettes. _ _ _ _ _

Les allumettes sont dans le tiroir. _ _ _ _ _

Leçon 128 : lettres muettes

1. Corrige ces mots en ajoutant une lettre muette à la fin :

« s », « t », « d », « z », « e ».

un cadena_ un canar_ une toupi_ les enfant_
un abrico_ un anoli_ un tapi_ un lézar
un placar_ un anana_ le ri_ une tortu_

2. Lis les phrases et entoure les lettres muettes finales.

Neuf petites souris jouent sous le lit.

La mule trotte à côté du gros camion jaune.

L'ananas et la pomme sont dans le grand bol gris.

Les girafes nagent et agitent leurs genoux.

Leçon 129 : lettres muettes

1. Phrase du jour.

.....

.....

.....

.....

.....

.....

2. Dictée.

.....

.....

.....

.....

.....

.....

.....

.....

.....

3. Réponds aux questions suivantes :

Qui sait où se trouvent les allumettes ?

.....

.....

.....

Qui va chercher les allumettes ?

.....

.....

.....

Activité libre.

.....
.....
.....

.....
.....
.....

.....
.....
.....

4. Remplace le mot souligné par un mot qui a le même sens et écris la nouvelle phrase.

heureux cours rappelle jouer

Je me souviens de la belle fête pour mon anniversaire.

.....
.....
.....

Maman va les chercher.

.....
.....
.....

Viens t'amuser avec moi.

.....
.....
.....

Mario est content parce qu'il a de beaux cadeaux.

.....
.....
.....

lettres muettes
:
Leçon 129

Leçon 130 : Révision

1. Écris :

6 mots avec le son /m/	6 mots avec le son /n/

2. Écris la lettre « m » si tu entends le son /m/ et la lettre « n » si tu entends le son /n/.



__aïs __avet ca__ion bobi__e a__a__as __id

3. Écris 3 phrases avec l'un des mots du numéro 2.

.....

.....

.....

.....

.....

.....

.....

.....

.....

.....

Leçon 130 : révision (m n : lettres muettes)

.....
.....
.....

Activité libre.
.....
.....
.....

.....
.....
.....

.....
.....
.....

.....
.....
.....

4. Écris « il, elle, ils ou elles » pour remplacer les mots soulignés.

Le tapis vert n'est pas dans le placard. _____
couvre la table.

Où sont la poule et la tortue ? _____ sont dans
le jardin.

La porte n'est pas ouverte. _____ est fermée.

René et Mario sont sortis. _____ se promènent
sur la place.

Les bananes sont mûres. _____ sont d'une belle
couleur jaune.

Leçon 131 : h

1. Il manque un « h » au début de chaque mot. Ajoute-le puis relie chaque mot à l'image.

_ibou ■



_élicoptère ■



_amac ■



_aïti ■



2. Écris le mot qui correspond à chaque image.



Ce matin, j'ai vu un _____ dans le ciel.



Le _____ se nourrit d'animaux nuisibles comme les rats et les souris.







Mon pays, _____, a plus de 100 variétés de mangues.



Les Taïnos dormaient dans des _____.

3. Entoure l'image si le mot contient la lettre « h ».

			
un hamac	une horloge	un pyjama	Haïti

4. Écris deux (2) phrases avec l'un des mots de l'exercice n° 3.

.....

.....

.....

.....

.....

.....

.....

.....

.....

.....

.....

.....

.....

.....

.....

.....

.....

.....

.....

.....

.....

.....

.....

.....

.....

.....

.....

.....

.....

.....

.....

.....

.....

.....

.....

.....

Leçon 132 : h

1. Phrase du jour.

.....
.....
.....
.....
.....
.....

2. Dictée.

.....
.....
.....
.....
.....
.....

3. Réponds aux questions suivantes d'après l'histoire.

D'après toi, combien de bougies maman allume-t-elle sur le gâteau ? Pourquoi ?

.....
.....
.....
.....

Comment finit la fête ?

.....
.....
.....
.....

4. Souligne la phrase qui décrit bien le gâteau.

C'est un gâteau rectangulaire au chocolat.

C'est un gâteau rond aux cerises.

C'est un gâteau rond au chocolat.

C'est un gâteau carré aux cerises.

Leçon 133 : mots longs

1. Relie les syllabes pour former des mots très longs et écris chaque mot.

mul tra pli ca nai re _____

ma ti ma lo re _____

mul ti co ti tion _____

ex thé or di que _____

2. Lis les mots très longs que tu as trouvés et fais une phrase avec le mot que tu préfères.

.....

.....

.....

.....

.....

.....

Leçon 134 : mots longs

1. Phrase du jour.

.....
.....
.....
.....
.....

2. Dictée.

.....
.....
.....
.....
.....
.....
.....
.....

3. Complète le texte avec ces mots pour raconter l'histoire de l'anniversaire de Mario : anniversaire - table - fête - bougies - cadeau - huit - billes - placard - chocolat - allumettes - électricité.



C'est la ___fête___ de Mario. Il a _____ ans.
Les enfants se réunissent chez Mario. Chacun lui offre
un _____. Ils jouent aux _____ dans la cour.
Maman dit : A _____ ! On va manger un gros gâteau au
_____.

Mais soudain, il n'y a plus d'_____. Rita cherche les
_____. Elles sont dans une boîte, au-dessus
du _____ de la cuisine. Maman allume les 8
_____.

Mario !

Leçon 135 : Révision

1. Pour chaque image, remets les syllabes en ordre et écris le mot.

	lo ge hor une _____
2 x 3	pli mul ca ti tion une _____
	ri ha cots des _____
$\begin{array}{r} 3 \times 1 + \\ : 2 = 4 \end{array}$	ma ma thé ti ques les _____

2. Complète chaque phrase avec les mots de l'exercice précédent.

René aime manger du poisson et des légumes avec des _____.

Mario regarde l'_____ pour apprendre à lire l'heure.

A l'école, Rita préfère la lecture et les _____.

Paul sait déjà faire les additions et les soustractions. Maintenant, il apprend la _____.

3. Recopie et apprends le verbe «aller» au présent.

Je vais _____

Tu vas _____

Il va _____

Elle va _____

Nous allons _____

Vous allez _____

Ils vont _____

Elles vont _____

4. Complète les phrases avec le verbe «aller» au présent. Regarde l'exercice 3 pour t'aider.

Nous _____ nettoyer la rue.

Je _____ au marché avec ma tante.

Elle _____ faire des multiplications.

Tu _____ montrer le modèle aux autres élèves.

Ils _____ jeter les papiers dans la poubelle.

Vous _____ dire la comptine ensemble.

5. Écris une autre phrase avec le mot très long de l'exercice 4.

.....

.....

.....

.....

.....

.....

.....

.....

.....

6. Écris les mots dans la bonne colonne.

un phare des haricots la phrase une catastrophe

des multiplications un hélicoptère des dauphins un harmonica

la hache les Haïtiens le téléphone la harpe

	Singulier (le, la, un, une)	Pluriel (les, des)
Féminin	<hr/> <hr/> <hr/> <hr/>	<hr/> <hr/> <hr/> <hr/>
Masculin	<hr/> <hr/> <hr/> <hr/>	<hr/> <hr/> <hr/> <hr/>